

# Diversey



Protecting Life.  
Together.

## Membranreinigung



## Membranreinigung: Produkte und Prozesse für einen effizienteren Betriebsablauf

Divos™ von Diversey bringt Ihnen folgende Vorteile:

- Maximale Produktivität
- Längere Lebensdauer der Membranen
- Hohe Produktqualität
- Erstklassiger Support und Service

### Maximale Produktivität

Unsere Divos™-Produkte in Kombination mit kundenspezifischen Reinigungsabläufen und unserer langjährigen Anwendungserfahrung erzielen hervorragende Reinigungsergebnisse. Zusätzlich können wir die Leistungsfähigkeit Ihrer Membranen verbessern und somit Ihre Produktivität steigern. Unser Divos™-Programm ist für alle Membranen (MF, UF, NF, RO, Elektrodialyse), die in der Lebensmittel- und Getränkeindustrie sowie in der Pharma- und Kosmetikindustrie eingesetzt werden, geeignet.

Unsere angepassten Lösungen sorgen für eine verkürzte Reinigungszeit sowie einen geringeren Wasser-, Energie- und Chemieverbrauch bei gleichzeitiger Maximierung Ihrer Produktionskapazität und Produktivität.

### Längere Lebensdauer der Membranen

Um alle Elemente Ihrer Membrananlage (Röhren, Spiralwickel, Hohlfaser, Keramikplatten und -rahmen etc.) zu schützen, wurde unser Divos™-Sortiment von Anlagenbauern und Membranherstellern getestet und zugelassen.

In Verbindung mit regelmäßiger Wartung und optimierten Verarbeitungsabläufen stellen wir mit unserem maßgeschneiderten Reinigungskonzept sicher, dass die Produktivität Ihrer Anlagen erhalten bleibt und die Lebensdauer Ihrer Membranen verlängert wird.

### Hohe Produktqualität

Mit unseren Reinigungs- und Desinfektionsmitteln, automatischen Dosiermöglichkeiten, unserer Anwendungserfahrung sowie unseren Überwachungs- und Kontrollsystemen gewährleisten wir den höchsten Hygienestandard bei Ihren Membrananlagen.

Unsere Divos™-Produkte sorgen dafür, dass selbst die empfindlichsten Lebensmittel und Getränke unversehrt bleiben und sichern damit eine konstante Produktqualität.

### Erstklassiger Support und Service

Unsere Kundenberater und Anwendungsspezialisten arbeiten eng mit Ihnen zusammen, um Ihre Arbeitsabläufe zu verstehen und die beste Lösung für Ihren Betrieb zu finden. Ein umfassender Vor-Ort-Service, Schulungen während der Anfangsphase sowie ein fortwährender Support in Form von regelmäßigen Kontrollen und schnellen Fehlerbehebungen sorgen für ein effizientes Kostenmanagement und eine problemfreie Produktion.





## Angepasst an Ihre individuellen Anforderungen

### Für alle Anwendungen und Anforderungen:

- Molkereien (Filtration von Milch und Molke)
- Herstellung von Quark, Käse und Speiseeis
- Brauereien (Sterilfiltration, Entalkoholisierung)
- Wein und Fruchtsaft (Klärung und Sterilfiltration)
- Herstellung von Arzneimitteln und Kosmetik
- Wasser- und Abwasserbehandlung

### Für die gründliche Reinigung Ihrer Membrananlagen:

- Konfektionierte Membranreiniger
  - alkalisch
  - sauer
  - enzymatisch
  - oxidierend
- Desinfektionsreiniger

Wir definieren geeignete Reinigungsmethoden.

Wir messen Druck- und Temperaturschwankungen, die sich auf Ihre Membranen auswirken können.

Wir identifizieren die Ursachen der Probleme, da wir wissen, wie Verunreinigungen die Effizienz der Membranen beeinträchtigen können.

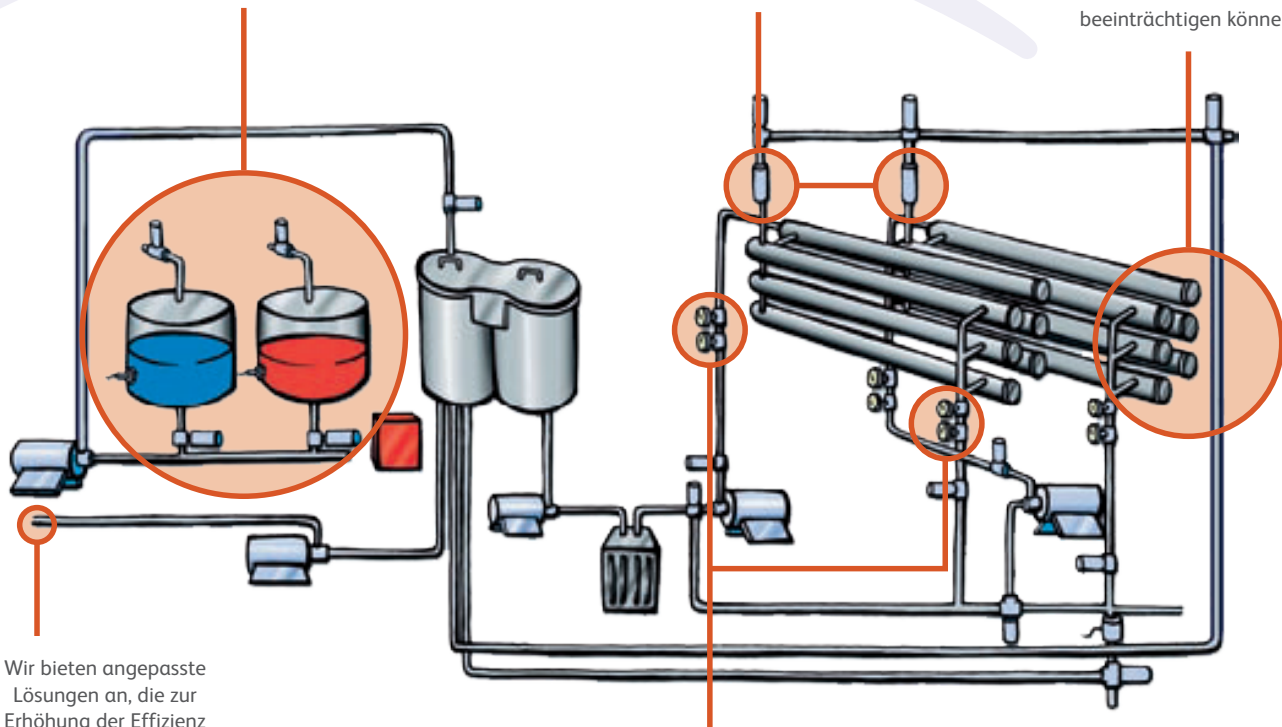

Wir bieten angepasste Lösungen an, die zur Erhöhung der Effizienz und Produktqualität beitragen.

Wir überprüfen den Wasserdurchfluss, um zu bestimmen, ob Ihre Membranen wirklich sauber sind.



Diversey ist der Wegbereiter für ein gesundes Leben.

Wir liefern zukunftsweisende Reinigungs- und Hygienelösungen, die unseren Kunden weltweit, in allen von uns betreuten Sektoren, Sicherheit und Verlässlichkeit bieten. Dazu gehört die Integration unserer nachhaltigen Reinigungskemie und Reinigungsmaschinen in unsere Produktlösungen, Systeme und Services - das macht uns einzigartig.

Bei allem was wir tun haben wir die Bedürfnisse unserer Kunden im Fokus und sind davon überzeugt, dass Reinigung und Hygiene essentiell für ein gesundes Leben sind.

Mit unserer Erfahrung und Expertise von über 95 Jahren in dieser Branche unterstützen wir unsere Kunden, tragen zur Produktivitätssteigerung bei, senken Gesamtbetriebskosten und schützen Marken.

Diversey hat seinen globalen Hauptsitz in Fort Mill, South Carolina, USA. Weitere Informationen erhalten Sie unter [www.diversey.de](http://www.diversey.de) und in den sozialen Medien.

