

# PÄIVITTÄISKÄYTÖN VIITE

## - OPAS



### KIITOS SIITÄ, ETTÄ OSTIT WHIRLPOOL-TUOTTEEN

Täydemmän avun ja tuen saamiseksi rekisteröi tuotteesi sivustolla [www.whirlpool.eu/register](http://www.whirlpool.eu/register)



Voit ladata Turvaohjeet sekä Käyttö- ja huolto-oppaan verkkosivuiltamme [docs.whirlpool.eu](http://docs.whirlpool.eu) ja noudattamalla tämän vihkosen takakannen ohjeita.

**!** Lue terveyttä ja turvallisuutta koskevat ohjeet huolellisesti ennen laitteen käyttöä.

## TUOTTEEN KUVAUS

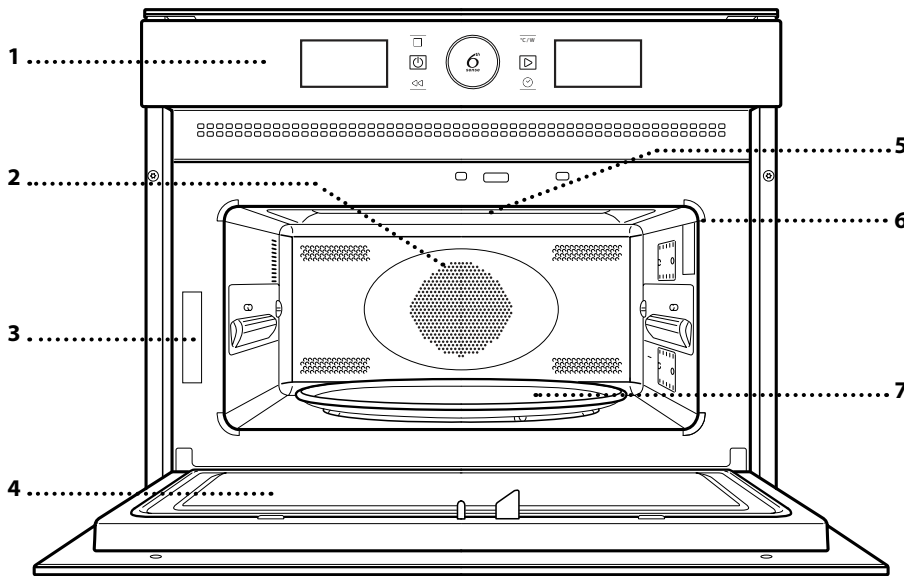

1. Käyttöpaneeli
2. Pyöreä lämmitysvastus (ei näkyvässä)
3. Tunnistekilpi (älä poista)
4. Luukku
5. Ylempi lämpövastus/grilli
6. Valo
7. Lasialusta

## OHJAUSPANEELI

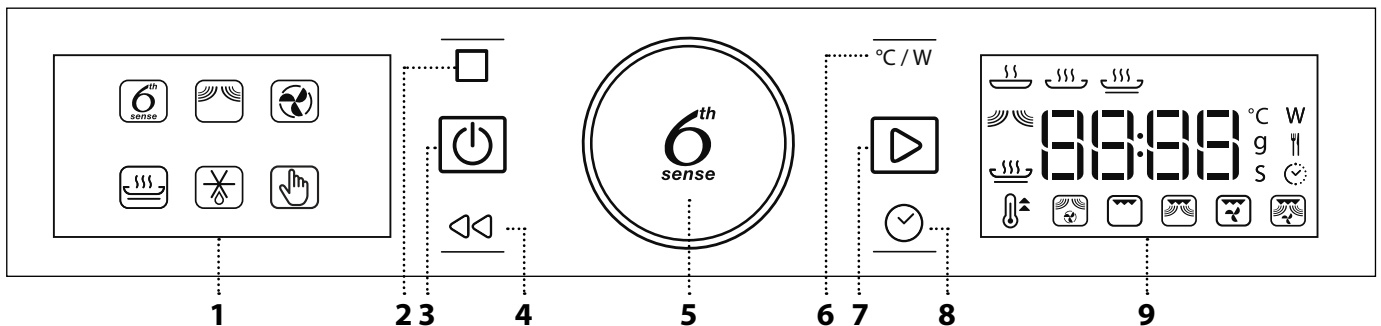

### 1. VASEN NÄYTTÖ

### 2. TAUKO

Keskeyttää kypsennysjakson tauon ajaksi

### 3. VIRTAPAINIKE

Kytkee uunin päälle ja pois päältä sekä keskeyttää aktiivisen toiminnon milloin tahansa.

### 4. TAKAISIN

Palaa edelliseen näkymään.

### 5. PYÖRÖNUPPI / 6<sup>th</sup> SENSE -PAINIKE

Valitsinta kääntämällä selaillaan toimintoja sekä säädetään kaikki kypsennysparametrit. Painamalla valitaan, asetetaan, avataan ja vahvistetaan toimintoja tai parametreja sekä käynnistetään kypsennysohjelma.

### 6. TEHO

Säätää lämpötilan, grillaustehon tai mikroaaltotehon.

### 7. KÄYNNISTÄ

Käytetään toimintojen käynnistämiseen sekä asetusten vahvistamiseen

### 8. AIKA

Käytetään kellonajan asettamiseen sekä kypsennysajan asettamiseen tai säätämiseen.

### 9. OIKEA NÄYTTÖ

# VARUSTEET

## PYÖRIVÄ LAUTANEN

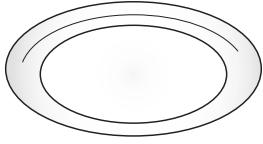

Tukeensa asetettua pyörivää lautasta voidaan käyttää kaikkien kypsennysmenetelmien kanssa. Pyörivää lautasta on käytettävä aina muiden astioiden tai välineiden alustana lukuun

ottamatta suorakulmaista leivinpeltiä.

## PYÖRIVÄN LAUTASEN TUKI

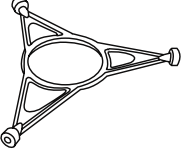

Käytä tukea ainoastaan lasilautaselle. Älä aseta tuen päälle muita varusteita.

## CRISP-ALUSTA

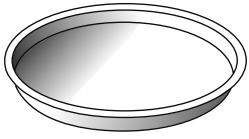

Saa käyttää ainoastaan sille tarkoitetun toiminnon kanssa. Crisp-alusta on laitettava aina pyörivän lautaseen keskelle ja se voidaan esilämmittää tyhjänä käyttämällä tähän tarkoitukseen

tarkoitettua erikoistoimintoa. Aseta ruoka suoraan Crisp-alustalle.

## CRISP-ALUSTAN KAHVA

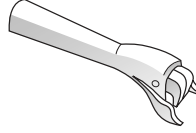

Sen avulla Crisp-alusta voidaan poistaa uunista kätevästi.

## RITILÄ

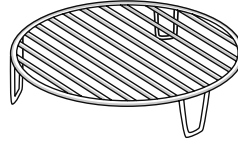

Tämän ansiosta voit asettaa ruoan lähemmäksi grilliä, jolloin se ruskistuu paremmin. Aseta ritilä pyörivälle lautaselle ja varmista, ettei se joudu kosketuksiin muiden pintojen

kanssa.

## SUORAKULMAINEN LEIVINPELTI

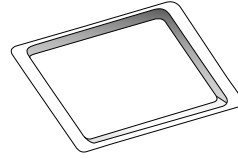

Käytä leivinpeltiä ainoastaan niiden toimintojen kanssa, jotka sallivat perinteisen kypsennyksen; sitä ei saa koskaan käyttää yhdessä mikroaaltolaitteiden kanssa.

Aseta pelti vaakasuoraan tukien se kypsennysosaston telineeseen.

Huomaa: Sinun ei tarvitse poistaa pyörivää lautasta ja sen tukea, kun käytät suorakulmaista leivinpeltiä.

Varusteiden määrä ja tyyppi vaihtelevat ostetun mallin mukaan. Muita lisävarusteita voidaan hankkia erikseen huoltopalvelusta.

**Uuneja varten on saatavilla monenlaisia varusteita. Ennen ostoa varmista, että ne sopivat mikroaaltouunissa käytettäväksi ja kestävät uunin lämpötiloja.**

**Älä koskaan käytä metallisia astioita ruualle tai juomalle mikroaaltouunissa kypsennyksen aikana.**

**Varmista aina, ettei ruoka ja varusteet joudu kosketuksiin uunin sisäseinien kanssa.**

**Tarkista aina ennen uunin käyttöä, että alusta voi pyöriä vapaasti. Ole tarkkana, ettet poista pyörivää lautasta paikaltaan muita varusteita laitettaessa tai poistettaessa.**

# TOIMINNOT



## 6<sup>th</sup> SENSE -TOIMINNOT

6<sup>th</sup> Sense -toimintojen kanssa valitaan yksinkertaisesti elintarvikkeiden tyyppi ja paino tai määrä parhaiden tulosten saamiseksi. Uuni laskee automaattisesti parhaat asetukset ja vaihtaa niitä edelleen kypsymisen edistyessä. Kokonaisuus ei sisällä esikuumennusvaiheita.

### 6<sup>th</sup> SENSE KUUMENNUS

Lämmittää uudelleen valmisruokia, jotka ovat joko pakastettuja tai huoneen lämpötilassa. Uuni laskee automaattisesti tarvittavat asetukset, joilla saavutetaan parhaat tulokset lyhimmissä ajassa. Aseta ruoka mikroaaltoja ja kuumuutta kestäväälle lautaselle tai astiaan.

LUOKKA	RUOKA	PAINO
1	ATERIALAUTANEN	250 - 500 g
2*	PAKASTEANNOS	250 - 500 g
3*	PAKASTELASAGNE	250 - 500 g
4	KEITOT	200 - 800 g
5	JUOMAT	1 - 5 dl

### 6<sup>th</sup> SENSE KYSENNYS

Kypsentää ruoat nopeasti siten, että saavutetaan parhaat mahdolliset tulokset. Käytä kuumuutta kestävästä astiasta, joka soveltuu käytettäväksi mikroaaltojen kanssa.

LUOKKA	RUOKA	PAINO
1	UUNIPERUNAT (Käännä kehotettaessa)	200 g - 1 kg
2	TUOREET VIHANNEKSET (Leikkaa samankokoisiksi paloiksi ja lisää 2 - 4 ruokalusikallista vettä. Peitä)	200 - 800 g
3*	PAKASTEVIHANNEKSET (Käännä kehotettaessa. Peitä)	200 - 800 g
4	TÖLKKIVIHANNEKSET	200 - 600 g
5	POPCORN	100 g

### 6<sup>th</sup> SENSE CRISP

Lämmittää nopeasti ja kypsentää pakasteruoat ja antaa niille kullankeltaisen, rapean pinnan. Käytä tätä toimintoa ainoastaan toimitetun Crisp-alustan kanssa. Käännä ruokaa kehotettaessa.

LUOKKA	RUOKA	PAINO
1*	RANSKALAISET PERUNAT (levitä yhtenä ainoana kerroksena ja ripottele suolaa päälle ennen kypsennystä)	200 - 600 g
2*	PIZZA, OHUTPOHJAINEN	200 - 500 g
3*	PIZZA, PAKSUPOHJAINEN	300 - 800 g
4*	BROILERIN SIIVET, BROILERIN PALAT (Öllyä alustaa hieman)	200 - 600 g
5*	KALAPUIKOT (Crisp-alusta tulee esilämmittää)	200 - 600 g

Tarvittavat varusteet: **Crisp-alusta ja Crisp-alustan kahva**



### MIKROAALTO

Lämmittää ja kypsentää ruoat tai juomat nopeasti.

TEHO	SUOSITUKSET
<b>900 W</b>	Juomien tai erittäin vesipitoisten ruokien nopea lämmittäminen uudelleen
<b>750 W</b>	Vihannesten kypsennys
<b>650 W</b>	Lihan ja kalan kypsennys
<b>500 W</b>	Lihaa, juustoa tai munaa sisältävien kastikkeiden kypsennys. Lihapiirakoiden tai uunipastan viimeistely
<b>350 W</b>	Hidas, varovainen kypsennys. Sopii hyvin voin tai suklaan sulatukseen
<b>160 W</b>	Pakasteiden sulatus tai voin ja juuston pehmenys
<b>90 W</b>	Jäätelön pehmenys



### KIERTOILMA

Kypsentää ruokalajit tavalla, jolla saavutetaan samanlaisia tuloksia kuin perinteisellä uunilla. Tiettyjen ruokien kypsennykseen voidaan käyttää leivinpeltiä tai muuta astiaa, joka voidaan laittaa uuniin.

Suosittelavat varusteet: **Suorakulmainen leivinpelti, ritilä**



## CRISP

Ruskista ruuat täydellisesti ylä- ja alapuolelta. Tätä toimintoa saa käyttää ainoastaan erityisen Crisp-alustan kanssa.

Tarvittavat varusteet: Crisp-alusta ja Crisp-alustan kahva



## JET DEFROST

Monien erityyppisten ruokien pikaiseen sulattamiseen yksinkertaisesti ilmoittamalla niiden paino. Ruoka on laitettava suoraan pyörivälle lasialustalle. Käännä ruokaa kehotettaessa.

LUOKKA	RUOKA	PAINO
1*	LIHA (jauheliha, kotletit, pihvit, paistit)	100 g - 2 kg
2*	LINNUNLIHA (kokonainen broileri, palat, fileet)	100 g - 2,5 kg
3*	KALA (kokonainen, viipaleet, fileet)	100 g - 2 kg
4*	VIHANNEKSET (sekavihannekset, herneet, parsakaali, jne.)	100 g - 2 kg
5*	LEIPÄ (limput, sämpylät, pullat)	100 g - 1 kg



## MANUAALISET TOIMINNOT



### PIKAKUUMENNUS

Lämmitä uuni nopeasti uudelleen ennen kypsennysjaksoa. Odota, että toiminto päättyy ennen kuin laitat ruuan uuniin.



### KIERTOILMA + MIKROAALLOT

Valmista ruuat nopeasti.

Tarvittavat varusteet: rutilä



### GRILLI

Ruskistaa, grillaa ja gratinoi. Suosittelemme kääntämään ruokaa kypsennyksen aikana. Saat parhaat tulokset esilämmittämällä grilliä noin 3-5 minuuttia.

Tarvittavat varusteet: rutilä



### GRILLI + MIKROAALLOT

Kypsennä ja gratinoi ruuat nopeasti yhdistämällä mikroaalto- ja grillitoiminnot.

Tarvittavat varusteet: rutilä



### TURBOGRILLI

Täydelliset tulokset yhdistämällä grilli ja perinteisen uunin toiminnot. Suosittelemme kääntämään ruokaa kypsennyksen aikana.

Tarvittavat varusteet: rutilä



### TURBOGRILLI + MA

Kypsennä ja ruskista ruoka nopeasti yhdistämällä mikroaalto-, grilli- ja perinteisen uunin toiminnot.

Tarvittavat varusteet: rutilä

## ENSIMMÄINEN KÄYTTÖKERTA

### . KELLONAJAN ASETTAMINEN

Kun kytket uunin päälle ensimmäisen kerran, on tehtävä kelloasetukset.



Kaksi tuntia tarkoittavaa merkkiä alkaa vilkkua: Aseta tunnit kääntämällä *nuppia* ja vahvasta sitten painamalla





Kaksi minuuttoa tarkoittavaa merkkiä alkaa vilkkua. Aseta minuutit *nuppia* kääntämällä ja vahvasta painamalla

Huomaa: Jos haluat vaihtaa kellonajan myöhemmin, paina ja pidä sitä painettuna vähintään sekunnin ajan uunin ollessa sammutettuna ja toista yllä olevat vaiheet.

Sinun on ehkä asetettava aika uudelleen pitkän sähkökatkon jälkeen.

# PÄIVITTÄINEN KÄYTTÖ

## 1. VALITSE TOIMINTO

Kun uuni on sammutettuna, ainoastaan aika näkyy näytöllä. Kytke uuni päälle painamalla  ja pitämällä sitä painettuna. Tärkeimmät käytettävissä olevat toiminnot saadaan näkyviin vasemmalle näytölle kääntämällä *nuppia*. Valitse niistä yksi ja paina .

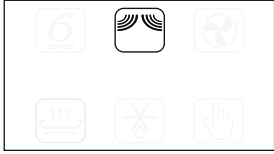

Jos haluat valita alitoiminnon (silloin kun niitä on), valitse ensin päätoiminto, vahvista sitten painamalla  ja mene toimintovalikkoon.



Valitse oikealla olevasta näytöstä jokin alitoiminnoista *nuppia* kääntäen ja vahvista sitten painamalla .



## 2. ASETA TOIMINTO

### . AUTOMAATTISET TOIMINNOT / JET DEFROST

#### RUOKALAJIRYHMÄ

Kun olet valinnut yhden automaattisista toiminnoista, on valittava ryhmä, johon kypsennettävä ruokalaji kuuluu.





Kun  -kuvake vilkkuu, valitse haluamasi ryhmä *nuppia* kääntämällä ja vahvista sitten painamalla .

#### PAINO

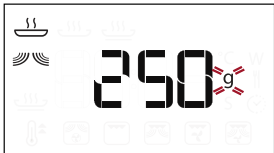
Parhaiden tulosten saamiseksi on automaattisia toimintoja (ja Jet Defrost -toimintoa) varten annettava ruoan paino valitsemalla se oletusasetuksista: uuni laskee kyseistä toimintoa ja ruokaryhmää varten ihanteellisen ajan.





Kun oletusasetus tulee näkyviin näytölle ja  -kuvake vilkkuu, aseta paino *nuppia* kääntäen ja vahvista sitten painamalla .

## . MANUAALISET TOIMINNOT

Haluamasi toiminnon valitsemisen jälkeen voit muuttaa sen asetuksia. Näytöllä näkyvät järjestyksessä asetukset, joita voit muuttaa.

### MIKROAALTOTEHO / LÄMPÖTILA



Kun  -kuvake vilkkuu näytöllä, säädä tehoasetus kääntämällä *nuppia* ja vahvista sitten painamalla  ja jatka sitten muokkaamalla seuraavia asetuksia (jos mahdollista).

Huomaa: Kun toiminto on aktivoitu, tehoa voidaan muuttaa painamalla , joka avaa asetusvalikon, ja kääntämällä sitten *nuppia*, mikä muuttaa asetuksen.

### GRILLAUSTEHO



Grillaukselle on kolme ennalta määritettyä tehotasoa: 1 (alhainen), 2 (keski), 3 (korkea). Oletusarvo näkyy kahden vilkkuvan "- -" symbolin välissä.



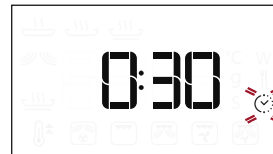

Aseta haluttu grillausteho kääntämällä *nuppia*, vahvista sitten painamalla .

### KESTO



Kun kuvake  vilkkuu näytöllä, aseta haluamasi kypsennysaika *nupista* ja vahvista sitten painamalla .

Kypsennysaikaa ei ole pakollista asettaa, jos haluat seurata kypsennystä manuaalisesti: Vahvista painamalla  ja käynnistä toiminto.

Huomaa: Voit säätää kypsennysaikaa kypsennyksen aikana *nuppia* kääntämällä; aina kun painat , kypsennysaika pitenee 30 sekunnilla.

### PIKAKUUMENNUS

Valitse toiminto, aseta sitten haluamasi lämpötila *nupista*, vahvista ja käynnistä toiminto painamalla .



Kun uuni on kuumentunut haluttuun lämpötilaan, kuuluu äänimerkki.

Huomaa: Ruokaa ei ole suositeltavaa laittaa uuniin ennen toiminnon päättymistä.

### 3. AKTIVOI TOIMINTO

Kun olet tehnyt haluamasi asetukset, aktivoi toiminto painamalla .

Joka kerta kun painiketta  painetaan uudelleen, kypsennysaikaa lisätään 30 sekunnilla edelleen.

Huomaa: Voit pysäyttää aktiivisena olevan toiminnon milloin tahansa painamalla .

#### . JET START

Kun uuni on sammutettuna, voit painaa , joka aktivoi kypsennyksen mikroaaltouunitoiminnolla täydellä teholla (900 W) 30 sekunniksi.

#### . TURVALUKITUS

Tämä toiminto aktivoidaan automaattisesti, jotta estetään uunin vahingossa tapahtuva päälle kytkeminen.



Avaa ja sulje luukku ja käynnistä toiminto sitten painamalla .

### 4. TAUKO

Aseta aktiivinen toiminto taukotilaan, jotta voit sekoittaa tai kääntää ruuan, yksinkertaisesti avaamalla luukun.

Käynnistä se uudelleen sulkemalla luukku ja painamalla .

**AUTOMAATTINEN TAUKO**  
(SEKOITA TAI KÄÄNNÄ RUOKAA)

Eräisiin toimintoihin kuuluu tauko ruoan kääntämistä tai sekoittamista varten.



Kun uuni on keskeyttänyt kypsennyksen, avaa luukku ja suorita toimenpide, jonka uuni kehottaa suorittamaan, ennen kuin suljet luukun uudelleen ja jatkat kypsennyksen painamalla .

### 5. KYPSENNYKSEN PÄÄTTYMISAIKA

Kuuluu äänimerkki ja näyttö ilmoittaa, että kypsennys on päättynyt.



Voit pidentää kypsennysaikaa asetuksia muuttamatta valitsemalla uuden kypsennysajan *nuppia* kääntäen ja painamalla sitten .

#### . JÄÄHDYTYS

Kun kuumaa ilmaa käyttävä toiminto päättyy, laite saattaa suorittaa jäähdytysvaiheen.

Näytössä lukee "Cool On".

Vaiheen loputtua uuni kytkeytyy pois toiminnasta automaattisesti.

Huomaa: jäähdytysvaihe voidaan keskeyttää avaamalla luukku, ja tarpeen vaatiessa se voidaan käynnistää uudelleen sulkemalla luukku uudestaan.

#### . PAINIKELUKITUS

Painikkeet lukitaan painamalla  ja pitämällä sitä painettuna vähintään 5 sekunnin ajan.







































Näppäimistölukko avataan suorittamalla toimenpide uudelleen.

Huomaa: Painikelukitus voidaan käynnistää myös kypsennyksen ollessa käynnissä.

Turvallisuussyistä uuni voidaan kytkeä pois käytöstä milloin tahansa painamalla painiketta  ja pitämällä sitä painettuna.

# KYPSENNYSTAULUKKO

RUOKA	TOIMINTO	ESI-LÄMMITYS	LÄMPÖ (°C)	TEHO (W)	KESTO	VARUSTEET
<b>Kohoavat kakut</b>		-	160 - 180	-	30 - 60	
		-	160 - 180	90	25 - 50	
<b>Täytetyt piiraat</b> (juustokakku, struudeli, omenatorrtu)		Kyllä	160-190	-	35 - 70	
<b>Pikkuleivät</b>		Kyllä	170-180	-	10 - 20	
<b>Marengit</b>		Kyllä	100-120	-	40 - 50	
<b>Sämpylät</b>		Kyllä	210-220	-	10 - 12	
<b>Leipä, limppu</b>		Kyllä	180-200	-	30 - 35	
<b>Pizza / piiraat</b>		Kyllä	190-220	-	20 - 40	
<b>Pizza</b> (0,4-0,5 kg)		-	-	-	14 - 16	
<b>Suolaiset piirakat</b> (kasvispiirakka, Quiche Lorraine)		Kyllä	180-190	-	40 - 55	
<b>Quiche lorraine</b> (1-1,2 kg)		-	-	-	18 - 20	
<b>Lasagne / uunipasta</b>		-	-	350 - 500	15 - 40	
<b>Lampaan- / vasikanpaisti / paahtopaisti</b> (1,3-1,5 kg)		-	170-180	-	70 - 80*	
		-	160-180	160	50 - 70*	
<b>Paahtopaisti – keski</b> (1,3-1,5 kg)		-	170-180	-	40 - 60*	
<b>Paistettu broileri / jänis / ankka</b> (kokonainen 1-1,2 kg)		-	210-220	-	50 - 70*	
		-	210-220	350	45 - 60*	
<b>Broileri / Jänis / Ankka</b> (fileet / palat 0,4-1 kg)		-	-	350 - 500	20 - 40*	
		-	-	-	12 - 18	
<b>Paistettu kala</b> (kokonainen)		-	-	160 - 350	20 - 40	
<b>Kalafileet/palat</b>		Kyllä	-	-	15 - 30*	
<b>Täytetyt vihannekset</b> (tomaatit, kesäkurpitsat, munakoisot, jne.)		-	-	500 - 650	25 - 50	
<b>Paahtoleipä</b>		-	-	-	3 - 6	
<b>Makkarat/lihavartaat/grillikylki/ jauhelihapihvit</b>		-	-	-	20 - 40*	
<b>Makkarat / hampurilaiset</b> (0,2-1 kg)		Kyllä**	-	-	6 - 16	
<b>Uuniperunat</b>		-	-	350 - 500	20 - 40*	
<b>Lohkoperunat</b> (0,3-0,8 kg)		-	-	-	10 - 20	
<b>Paistetut hedelmät</b>		-	-	160 - 350	15 - 25	
<b>Vihannesgratiini</b>		-	-	-	15 - 25	
<b>Paistetut vihannekset</b> (0,3-0,8 kg)		Kyllä**	-	-	8 - 18	

\* Käännä ruoka kypsennyksen puolivälissä.

\*\* Esilämmitä Crisp-alustaa 3–5 minuuttia.

TOIMINNOT	Crisp-toiminto 	Kiertoilma 	Kiertoilma + MA 	Grilli 	Grilli + MA 
VARUSTEET	Kuuhuutta kestävä alusta/astia, joka soveltuu käytettäväksi mikroaaltouuneissa 	Ritilä 	Suorakulmainen leivinpelti 	Crisp-alusta 	



# PUHDISTUS

**Varmista, että laite on jäähtynyt, ennen kuin aloitat huolto- tai puhdistustoimenpiteet.**

**Älä käytä höyrypesuria.**

**Älä käytä teräsvillaa, hankaavia kaapimia tai hankaavia/syövyttäviä puhdistusaineita, koska ne voivat vahingoittaa laitteen pintaa.**

## SISÄ- JA ULKOPINNAT

- Puhdista pinnat kostealla mikrokuituliinalla. Jos pinnat ovat erittäin likaisia, voit käyttää vettä, johon on lisätty muutama pisara neutraalia puhdistusainetta. Kuivaa pinnat lopuksi kuivalla liinalla.
- Puhdista luukun lasi nestemäisellä erikoispuesuaineella.
- Säännöllisin väliajoin tai jos ruokaa roiskuu, poista pyörivä lautanen ja sen tuki, jotta voit puhdistaa uunin pohjalta kaikki ruuan jäämät.
- Grilliä ei tarvitse puhdistaa, koska voimakas kuumuus polttaa kaiken lian. Käytä tätä toimintoa säännöllisin väliajoin.

## VARUSTEET

Kaikki muut varusteet voidaan pestä astianpesukoneessa paitsi Crisp-alusta. Crisp-alusta on puhdistettava vedellä ja miedolla pesuaineella. Hanka pinttynyt lika pois pehmeällä liinalla. Anna Crisp-alustan jäähtyä ennen puhdistusta.

# VIANETSINTÄ

Ongelma	Mahdollinen syy	Korjaus
Uuni ei toimi.	Sähkökatkos. Kytkeytynyt irti verkkovirrasta.	Tarkista, että verkossa on jännite ja että uuni on kytketty verkkoon. Kytke uuni pois päältä ja uudelleen päälle ja tarkista, onko vika poistunut.
Uuni on meluisa myös pois päältä kytkettynä.	Jäähdytyspuhallin on päällä.	Avaa luukku tai pidä painettuna  .
Näytölle tulee "F"-kirjain ja jokin kirjain tai numero.	Ohjelmistovika.	Ota yhteyttä lähimpään huoltopalveluliikkeeseen ja ilmoita "F"-kirjaimen jäljessä oleva kirjain tai numero.

## TUOTESELOSTE

 [www](http://www.docs.whirlpool.eu) Laitteen tuoteseloste energiankulutusta koskevine tietoineen on ladattavissa sivustolta [docs.whirlpool.eu](http://docs.whirlpool.eu)

## MITEN SAADA KÄYTTÖ- JA HUOLTO-OPAS

>  [www](http://www.docs.whirlpool.eu) Lataa käyttö- ja huolto-opas verkkosivuiltamme [docs.whirlpool.eu](http://docs.whirlpool.eu) (voit käyttää tätä QR-koodia), ilmoittamalla tuotteen kaupallisen koodin.

> Vaihtoehtoisesti voit ottaa yhteyttä huoltopalveluun



## YHTEYDEN OTTAMINEN HUOLTOPALVELUUN

Löydät yhteystietomme takuuoppaasta. Kun otat yhteyttä huoltopalveluun, ilmoita tuotteen tunnistekilvessä olevat koodit.

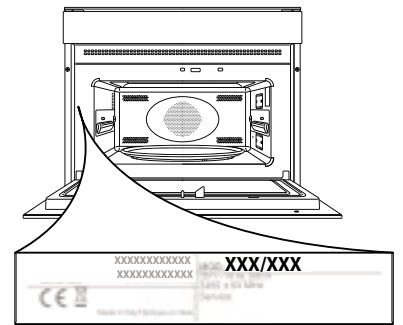

**400011091756**

Painettu Italiassa