



DA Vaskemaskine
FI Pesukone

Brugsanvisning 2
Käyttöohje 26

INDHOLDSFORTEGNELSE

1. OM SIKKERHED.....	3
2. SIKKERHEDSANVISNINGER.....	4
3. INSTALLATION.....	6
4. PRODUKTBEKRIVELSE.....	9
5. BETJENINGSPANEL.....	10
6. DREJEKNAP OG KNAPPER.....	10
7. PROGRAMDIAGRAM.....	11
8. FØR FØRSTE ANVENDELSE.....	13
9. DAGLIG BRUG.....	13
10. RÅD OG TIPS.....	16
11. VEDLIGEHOLDELSE OG RENGØRING.....	17
12. FORBRUGSVÆRDIER.....	20
13. FEJLFINDING.....	21
14. TEKNISKE DATA.....	23
15. PROBLEM MED NETFORSYNING.....	23
16. PRODUKTINFORMATIONSAK I REFERENCE TIL EU-FORORDNING 1369/2017.....	24

VI TÆNKER PÅ DIG

Tak for dit køb af et Electrolux-apparat. Du har valgt et produkt, som giver dig årtiers professionel erfaring og innovation på én gang. Genialt og elegant. Det er designet med dig i tankerne. Så uanset hvornår du bruger det, kan du være sikker på, at du får fantastiske resultater hver gang.

Velkommen til Electrolux.

Besøg vores websted for at:



Få rådgivning, brochurer, fejlfinding, serviceinformation:

www.electrolux.com/webselfservice



Registrere dit produkt for bedre service:

www.registerelectrolux.com



Købe tilbehør, forbrugsvarer og originale reservedele til dit apparat:

www.electrolux.com/shop

KUNDEPLEJE OG SERVICE

Brug altid originale reservedele.

Sørg for at have følgende data tilgængelig, når du kontakter vores autoriserede servicecenter: Model, PNC, serienummer.

Du finder oplysningerne på maskinens typeskilt.

 Advarsel/Forsigtig-Sikkerhedsanvisninger

 Generelle oplysninger og gode råd

 Miljøoplysninger

Ret til ændringer uden varsel forbeholdes.

1. ⚠️ OM SIKKERHED

Læs brugsanvisningen grundigt, før apparatet installeres og tages i brug. Producenten påtager sig intet ansvar for eventuelle skader, der er resultatet af forkert installation eller brug. Opbevar altid brugsanvisningen på et sikkert og tilgængeligt sted til senere opslag.

1.1 Sikkerhed for børn og andre udsatte personer

- Apparatet kan bruges af børn fra 8 år og opefter samt af personer med nedsat fysisk, sensorisk eller psykisk funktionsevne, eller som mangler den nødvendige erfaring eller viden, hvis de er under opsyn eller er blevet instrueret i at bruge apparatet på en sikker måde samt forstår de medfølgende farer.
- Børn mellem 3 og 8 år og personer med omfattende og komplekst handicap skal holdes på afstand af apparatet, medmindre de overvåges konstant.
- Børn på under 3 år skal holdes på afstand af apparatet, med mindre de overvåges konstant.
- Børn må ikke lege med apparatet.
- Opbevar al emballage utilgængeligt for børn, og bortskaf det korrekt.
- Opbevar vaskemidler utilgængeligt for børn.
- Lad ikke børn og husdyr komme tæt på maskinen, mens lågen er åben.
- Børn må ikke udføre rengøring og vedligeholdelse på apparatet uden opsyn.

1.2 Generelt om sikkerhed

- Apparatets specifikationer må ikke ændres.
- Dette apparat er beregnet til husholdningsbrug eller lignende anvendelse, som f.eks.:
 - kantineområder i butikker, på kontorer og i andre arbejdsmiljøer
 - af kunder på hoteller, moteller, bed & breakfast og andre miljøer af indkvarteringstypen;

- områder for fælles brug i lejlighedsblokke eller på møntvaskerier.
- Undlad at overskride den maksimale fyldning på 3 kg (se kapitlet “Programtabel”).
- Vandtrykket ved indgangsstedet fra afløbsstudsden skal være mellem 0,5 bar (0,05 MPa) og 8 bar (0,8 MPa).
- Ventilationsåbningen i bunden må ikke tildækkes af et gulvtæppe, måtte eller anden gulvbelægning.
- Apparatet skal tilsluttes vandforsyningen med det nye medfølgende slangesæt eller andre nye slangesæt, der er leveret af det autoriserede servicecenter.
- Gamle slangesæt må ikke genbruges.
- Hvis strømforsyningskablet er beskadiget, skal det af sikkerhedsmæssige grunde udskiftes af producenten, et autoriseret servicecenter eller en tekniker for at undgå elektrisk stød.
- Sluk for apparatet, og tag netstikket ud af kontakten inden nogen som helst form for vedligeholdelse.
- Undlad at bruge højtryksrensere og/eller damp til at rengøre apparatet.
- Rengør apparatet med en fugtig klud. Brug kun et neutralt rengøringsmiddel. Brug ikke slibende midler, skuresvampe, opløsningsmidler eller metalgenstande.

2. SIKKERHEDSANVISNINGER

2.1 Installation



Installationen skal overholde de relevante nationale bestemmelser.

- Fjern hele emballagen, og transportboltene inklusiv gummibøsningen med plastafstandsstykket.
- Opbevar transportboltene på et sikkert sted. Hvis apparatet senere skal flyttes, skal de monteres igen for at låse tromlen, så en indvendig skade undgås.
- Vær altid forsigtig, når du flytter apparatet, da det er tungt. Brug altid sikkerhedshandsker og lukket fodtøj.
- Følg installationsvejledningen, der følger med apparatet.
- Undlad at installere eller bruge et beskadiget apparat.
- Undlad at installere eller bruge apparatet, hvor temperaturen kan komme under 0 °C, eller steder, hvor det udsættes for vejrlig.
- Gulvarealet, hvorpå apparatet skal installeres, skal være fladt, stabilt, varmebestandigt og rent.
- Sørg for, at der er luftcirkulation mellem apparatet og gulvet.

- Når apparatet står i den endelige position, kontrolleres det, at det er korrekt i vater. Skru benene op og ned i overensstemmelse hermed.
- Undlad at installere apparatet direkte over gulv afløbet.
- Sprøjt ikke vand på apparatet, og udsæt det ikke for høj fugtighed.
- Installer ikke apparatet på et sted, hvor apparatets luge ikke kan åbnes helt.
- Undlad at sætte en lukket beholder til indsamling af evt. vandlækage under apparatet. Kontakt det autoriserede servicecenter for at sikre, hvilket tilbehør, der kan bruges.
- Sørg for, at der ikke er synlige vandlækager under og efter første brug af apparatet.
- Brug ikke en forlængerslange, hvis tilløbsslangen er for kort. Kontakt det autoriserede servicecenter for at få tilløbsslangen udskiftet.
- Det er muligt, at man kan se vand løbe ud af afløbsslangen, når apparatet pakkes ud. Det skyldes afprøvningen af apparatet med brugen af vand på fabrikken.
- Du kan forlænge afløbsslangen til højst 400 cm. Kontakt et autoriseret servicecenter for den anden afløbsslange og forlængelsen.
- Sørg for, at der er adgang til hanen efter installationen.

2.2 Tilslutning, el



ADVARSEL!

Risiko for brand og elektrisk stød.

- Apparatet skal tilsluttes strøm m/jord, jvf. Stærkstrømsreglementet.
- Brug altid en korrekt monteret lovlig stikkontakt.
- Sørg for, at parametrene på typeskiltet er kompatible med de elektriske data for strømforsyningen.
- Brug ikke adaptere til flere stik og forlængerledninger.
- Pas på, du ikke beskadiger netstikket og netledningen. Hvis der bliver behov for at udskifte netledningen, skal det udføres af vores autoriserede servicecenter.
- Sæt først netstikket i stikkontakten ved installationens afslutning. Sørg for, at der er adgang til elstikket efter installationen.
- Undgå at berøre netledningen eller netstikket, hvis du har våde hænder.
- Undgå at slukke for apparatet ved at trække i netledningen. Tag altid selve netstikket ud af kontakten.

2.3 Tilslutning, vand

- Beskadig ikke vandslangerne.
- Før du slutter til nye rør, rør, der ikke har været brugt i lang tid, hvor der er udført reparationsarbejde eller monteret nye enheder (vandmålere osv.), skal du lade vandet løbe, indtil det er klart og rent.

2.4 Brug



ADVARSEL!

Risiko for personskade, elektrisk stød, brand, forbrændinger eller skade på apparatet.

- Følg sikkerhedsanvisningen på vaskemidlets emballage.
- Undlad at bruge brændbare produkter eller ting, der er fugtet med brændbare produkter, i apparatet eller i nærheden af eller på dette.
- Vask ikke materialer, som er meget snavset med olie, fedtstof eller andre fedtede stoffer. Det kan beskadige vaskemaskinens gummidele. Forvask sådanne materialer i hånden, inden du lægger dem i vaskemaskinen.
- Rør ikke ved lugeglasset, mens et program er i gang. Glasset kan blive varmt.
- Sørg for, at alle metalgenstande er fjernet fra vasketøjet.

2.5 Service

- Kontakt det autoriserede servicecenter for at få repareret apparatet.
- Brug kun originale reservedele.

2.6 Bortskaffelse



ADVARSEL!

Risiko for personskade eller kvælning.

- Tag stikket ud af kontakten og kobl det fra vandforsyningen.
- Klip netledningen af tæt ved apparatet og bortskaf den.

- Fjern lågelåsen for at forhindre, at børn og kæledyr bliver fanget i tromlen.
- Bortskaf apparatet i overensstemmelse med lokale krav til bortskaffelse af affald af elektrisk og elektronisk udstyr (WEEE).

3. INSTALLATION



ADVARSEL!

Se kapitlerne om sikkerhed.

3.1 Når maskinen løftes

Vær forsigtig, når maskinen løftes. Forkert løfteteknik kan give fysiske skader og øger også risikoen for, at maskinen beskadiges. Åbn lugen, og hold fast øverst i lugeåbningen. Maskinen kan også løftes ved at holde fast i toppladens udhæng bagtil.

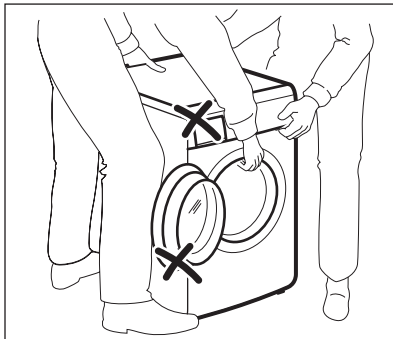

ADVARSEL!

Løft aldrig maskinen ved at tage fat i betjeningspanel, luge eller beholder til vaskemiddel.

3.2 Udpakning

Ved levering i emballage er vaskemaskinen forsynet med forskellige transportsikringer og polystyrenblokke, der beskytter tromle og motor mod transportskader. Alle transportbolte og al emballage skal fjernes, før apparatet tages i brug.

1. Fjern emballagen. Om nødvendigt anvendes en kniv. Åbn lugen. Fjern alle genstande fra tromlen.
2. Fordel nogle af polystyrenpladerne på gulvet bag maskinen, og læg så forsigtigt maskinens bagside ned på dem. Pas på, at slangerne ikke kommer i klemme.

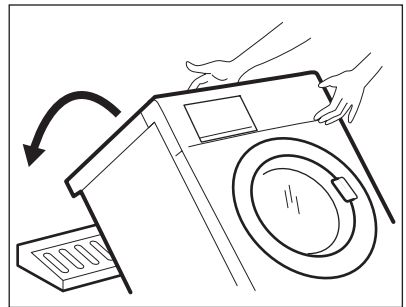

3. Fjern polystyrenpladen fra apparatets bund.

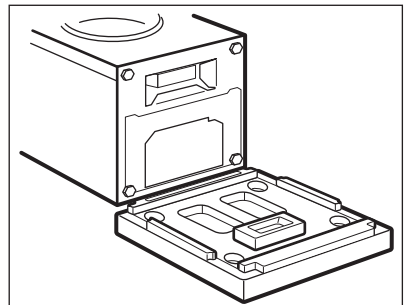

4. Rejs maskinen op igen, og tag netledning, tilløbs- og afløbsslange af slangeholderne bag på apparatet.

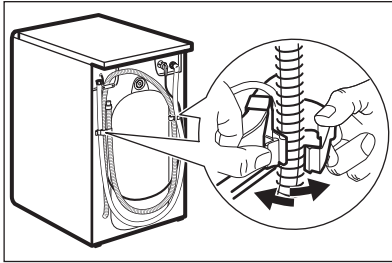

5. Skru de tre skruer bag på maskinen ud, og fjern dem sammen med skiverne.

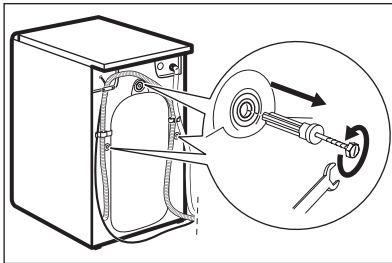

6. De tre huller proppes til med de plastpropper, der medfølger i posen med brugsanvisningen, som ligger i tromlen.

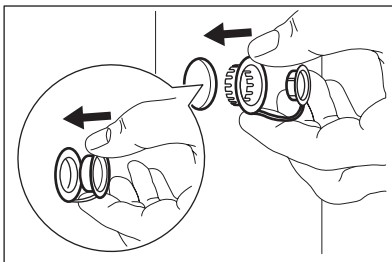

- i** Vi anbefaler, at du opbevarer emballagen og transportboltene, hvis du skal transportere apparatet.

3.3 Placering

Juster apparatet korrekt for at forhindre vibration, støj og bevægelse af apparatet, når det er i drift. Installer apparatet på et plant, hårdt gulv. Apparatet skal stå plant og stabilt. Sørg for, at apparatet ikke rører ved væggen

eller andre enheder, og at der er luftcirkulation under apparatet. Løsn eller stram benene for at justere højden. Alle fødder skal stå stabilt på gulvet.

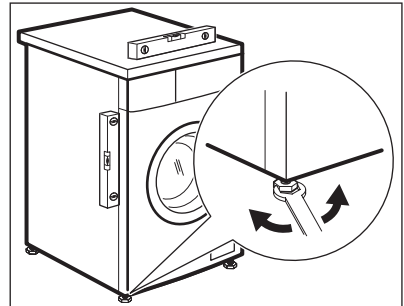

- !** **ADVARSEL!**
Læg ikke karton, træ eller lignende materialer under apparatets ben for at justere højden.

3.4 Vandtilførsel

- !** **ADVARSEL!**
Denne maskine skal sluttes til en koldtvarsforsyning.

- i** Hvis maskinen tilsluttes nye rør eller rør, der ikke har været brugt i længere tid, bør vandet løbe et passende stykke tid, så eventuelt snavs i rørene bliver skyllet ud.

1. Tilslut den medfølgende tilløbsslange til en hane med 3/4" gevind. Brug altid den medfølgende slange.

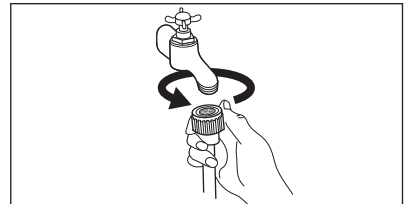

- i** Brug ikke slangerne fra den gamle maskine ved tilslutning til vandforsyningen.

2. På maskinsiden kan tilløbsslangen drejes i alle retninger. Anbring slangen korrekt ved at løsne ringmøtrikken. Når slangen er placeret, skal ringmøtrikken strammes igen for at undgå lækage.

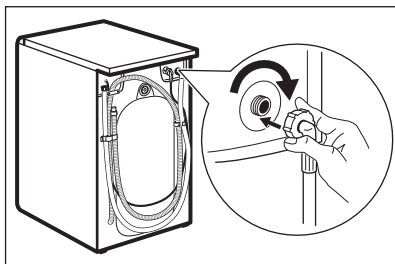

3.5 Udtømning af vand

Enden af afløbsslangen kan tilsluttes på tre måder:

Hægtet på kanten af en vask ved hjælp af den plastanordning, der leveres med maskinen.

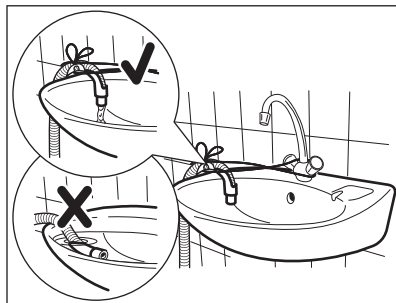

I dette tilfælde skal man sikre sig, at enden ikke kan løsne sig, mens maskinen tømmer vand ud. Det kan gøres ved at binde slangen fast til vandhanen med snor eller på anden måde fastgøre den til væggen.

Til afløbsrøret fra en vask med vandlås.

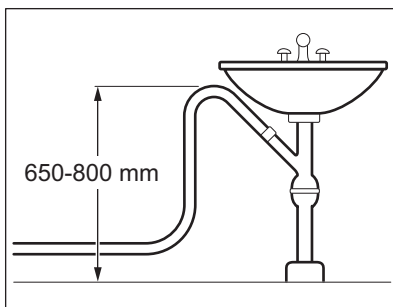

Afløbsslangen kan sluttes direkte til røret (f.eks. under en vask), oven over vandlåsen. Afløbsslangen skal placeres, så den på et stykke føres op i højde med vaskens overkant og fastgøres her.

Direkte til et afløbsrør i en højde på mindst 65 cm og højst 80 cm.

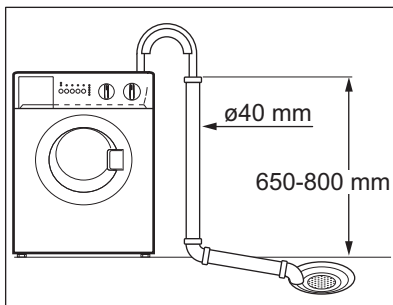

Enden af afløbsslangen skal være ventileret, både på siderne og nedenunder slangen. Det vil sige, at afløbsrørets indvendige diameter skal være større end slangens udvendige diameter.

Slangen må højst sættes 50 mm ind i røret, og den skal fastgøres i denne stilling. Afløbsslangen må ikke danne knæk.

Afløbsslangen kan forlænges til maksimalt 3,5 m. Til forlængerstykket bruges en slange med en indvendig diameter, der er mindst lige så stor som maskinens egen slange. Brug en passende slangekobling.

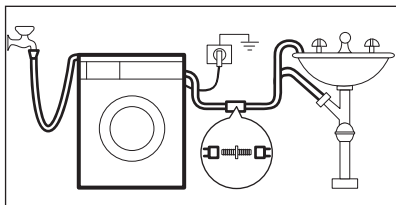

4. PRODUKTBESKRIVELSE

4.1 Overblik over apparat

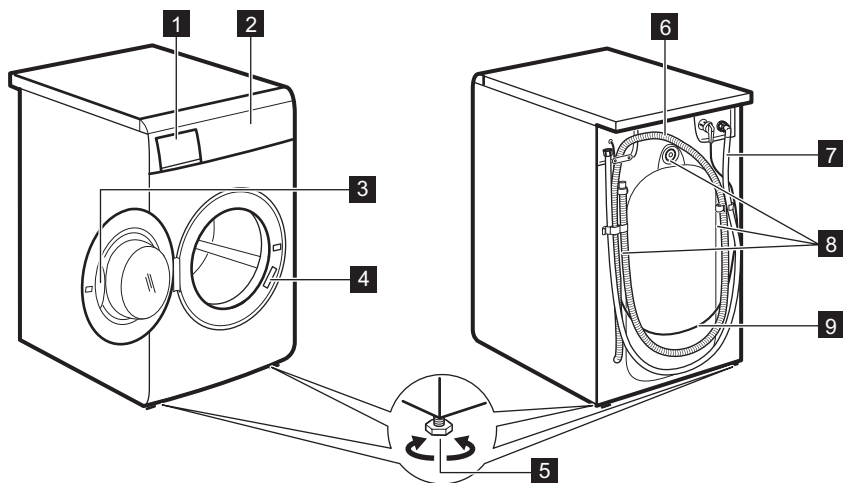

- 1** Vaskemiddelskuffe
- 2** Kontrolpanel
- 3** Lugehåndtag
- 4** Mærkeplade
- 5** Fødder til nivellering af apparatet

- 6** Afløbsslange
- 7** Tilløbsslange
- 8** Transportbolte
- 9** Netkabel

5. BETJENINGSPANEL

5.1 Beskrivelse af betjeningsprogram

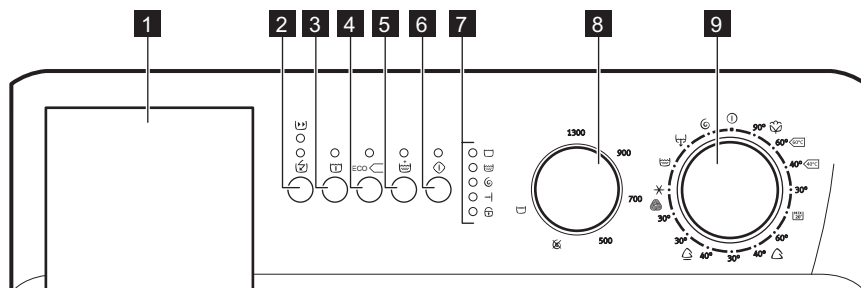

- | | |
|---|--|
| <p>1 Vaskemiddelskuffe</p> <p>2 Time Manager knap </p> <p>3 Forvask knappen </p> <p>4 Energispare knappen </p> <p>5 Ekstra skylning knappen </p> | <p>6 Start/Pause knappen </p> <p>7 Indikatorer for programforløb</p> <p>8 Knap til centrifugeringsreduktion</p> <p>9 Programvælger</p> |
|---|--|

6. DREJEKNAP OG KNAPPER

6.1 Indledning

- Tilvalgene/funktionerne kan ikke vælges med alle vaskeprogrammer. Kontrollér kompatibiliteten mellem tilvalg/funktioner og vaskeprogrammer i "Programtabel". Et tilvalg/en funktion kan udelukke en anden, og i så fald lader apparatet dig ikke indstille inkompatible tilvalg/funktioner.

6.2 Time Manager

Programvarigheden kan nedsættes fra 30 til 10 minutter ved hjælp af denne knap.

6.3 ØKO

Indstil dette tilvalg for lettere eller normalt beskidte bomulds- og syntetiske

genstande. Apparatet nedsætter vasketemperaturen og forlænger vasketiden for at opnå en god vaskeeffektivitet ved at spare energi.

6.4 Forvask

Når denne funktion vælges, udfører maskinen en forvask før hovedvasken. Vasketiden bliver forlænget. Denne funktion anbefales til meget snavset tøj.

6.5 Ekstra skylning

Med dette tilvalg kan du tilføje nogle skylninger til et vaskeprogram. Vælg denne funktion, hvis det er nødvendigt at bruge ekstra vand til skylning (Ekstra skylning). Maskinen gennemløber ekstra skyl. Denne funktion anbefales til folk med vaskemiddelallergi samt på steder med meget blødt vand.

- Dette tilvalg øger programmets varighed.

6.6 Start/Pause

Denne knap bruges til at starte programmet eller midlertidigt afbryde det.

6.7 Lamper

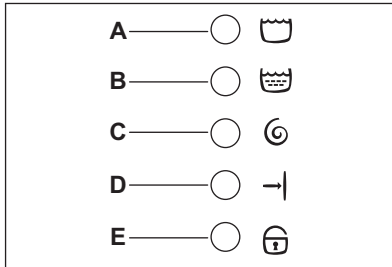

Lampen **A** lyser, når maskinen udfører **vaskefasen**.

Lampen **B** lyser, når maskinen **skyller**.



Lampen **C** lyser, når maskinen **centrifugerer**.

Lampen **D** lyser, når vaskeprogrammet er **slut**.

Lampen **E** viser, om **lugen** kan åbnes:

- Lampen lyser: lugen kan ikke åbnes.
- Lampen er slukket: lugen kan åbnes.
- Lampen blinker: lugen kan snart åbnes.





6.8 Knap til centrifugering (nedsat hastighed)





Ved at dreje på centrifugeringsknappen kan du ændre omdrejningstal for det valgte program, eller du kan tilvælge Skyllестop  eller Ingen centrifugering .

6.9 Programvælger

Bruges til at tænde/slukke for maskinen og/eller vælge program.

7. PROGRAMDIAGRAM

Program Temperatur- område	Centrifu- geringsin- terval	Maksi- mum fyld- ning	Beskrivelse af programmet (Arten af vasketøj og graden af snavs)
Vaskeprogrammer			
 Koge-/Kulø- rtvask 90 - 30 °C	1300 rpm	3 kg	Hvidt og kulørt bomuld. Meget og normalt snavset.
  Bomuld Eco ¹⁾ 60 - 40 °C	1300 rpm	3 kg	Hvidt og farvægte bomuld. Normalt snavset. Energiforbruget nedsættes, og vaskeprogrammets varighed forlænges, hvilket sikrer gode vaskeresultater.
 Mix 20° 20 °C	900 rpm	1,5 kg	Specialprogram for bomuld, syntetiske og blandede stoffer, der er let snavset. Vælg dette program for at reducere energiforbruget. Sørg for, at vaskemidlet er beregnet til lav temperatur for at få gode vaskeresultater.
 Syntetisk vask 60 - 30 °C	900 rpm	1,5 kg	Syntetiske eller blandede stoffer. Normalt snavset.

Program Temperatur- område	Centrifugerings- interval	Maksi- mum fyld- ning	Beskrivelse af programmet (Arten af vasketøj og graden af snavs)
 Finnvask 40 - 30 °C	700 rpm	1,5 kg	Sarte stoffer, såsom akryl, viskose og blandede stoffer, der kræver en mildere vask. Normalt snavset.
 Uld 30 °C - Kold (*)	900 rpm	1 kg	Uld, der kan vaskes i maskinen, og uld, der kan vaskes i hånden og andet stof med symbolet for «håndvask»²⁾.
 Skylninger	1300 rpm	3 kg	Alle stoffer, bortset fra uld og meget sarte stoffer. Program til skylning og centrifugering af vasketøjet. Standard centrifugeringshastigheden er den, der bruges til bomuldsprogrammer. Nedsæt centrifugeringshastigheden efter typen af vasketøj. Indstil om nødvendigt tilvalget Ekstra skylning for at tilføje skylninger. Med lav centrifugeringshastighed foretager apparatet skånsomme skylninger og en kort centrifugering.
 Tøm	-	3 kg	Til at tømme vandet ud af tromlen. Alle stoffer.
 Centr.	1300 rpm	3 kg	Alle tekstiler undtagen uldne og sarte tekstiler. Til at centrifugere vasketøjet og tømme vandet ud af tromlen.

1) Standardprogrammer for energimærkede forbrugsværdier. Ifølge bestemmelsen 1061/2010 er disse programmer hhv. «Standard 60 °C-bomuldsprogrammet» og «Standard 40 °C-bomuldsprogrammet». Det er de mest effektive programmer, når det drejer sig om kombineret energi- og vandforbrug, til vask af normalt snavset bomuldstøj.



Vaskefasens vandtemperatur kan variere fra den temperatur, der er angivet for det indstillede program.

2) Under denne cyklus roterer tromlen langsomt for at sikre en mild vask. Det kan virke som om, tromlen ikke roterer eller ikke roterer ordentligt for dette program.

Programtilvalgenes forenelighed

Program	Centr							
Køge-/Kulø- rtvask 	■	■	■	■ 1)	■ 1)	■	■ 2)	■
Bomuld Eco  	■	■	■	■ 1)	■ 1)	■	■	■

Program	Centr							
Mix 20°	■	■	■					■
Syntetisk vask	■	■	■	■	■	■	■ 3)	■
Finvask	■	■	■	■			■	■
Uld	■	■	■					
Skylninger	■	■	■					■
Tøm								
Centr.	■							

1) Hvis du tilvælger denne funktion, anbefales det at lægge mindre tøj i maskinen end angivet for programmet. Anbefalet tøjmenge for bomuld er 2 kg.

2) Dette tilvalg kan kun vælges ved temperaturer på under 40 °C.

3) Denne tilvalgsfunktion er tilgængelig med temperatur 60°C.

8. FØR FØRSTE ANVENDELSE

1. Sørg for, at alle transportbolte er blevet fjernet fra apparatet.
2. Sæt stikket i kontakten.
3. Åbn for vandhanen.
4. Hæld ca. 100 ml vaskemiddel direkte i tromlen.
5. Indstil og start et program til bomuld ved den højeste temperatur uden vasketøj. Dette fjerner alt eventuelt snavs fra tromle og kar.

9. DAGLIG BRUG



ADVARSEL!
Se kapitlerne om sikkerhed.

9.1 Ilægning af vasketøj

1. Åbn apparatets luge
2. Tøm lommerne, og fold elementerne ud, inden du lægger dem i apparatet.
3. Kom vasketøjet i tromlen, én ting ad gangen.

Sørg for ikke at lægge for meget vasketøj i tromlen.

4. Luk lugen godt til.

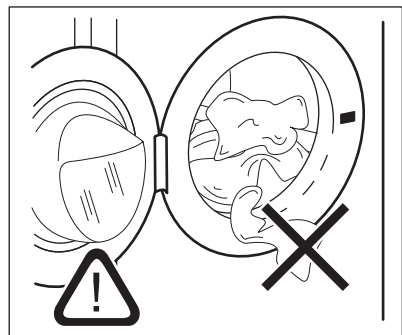

- i** Sørg for, at intet vasketøj sætter sig fast mellem forseglingen og lugen for at undgå risiko for vandlækage og beskadigelse af vasketøjet.

- i** Vask af meget olieholdige, fedtede pletter kan forårsage beskadigelse af vaskemaskinens gummidele.

9.2 Påfyldning af vaske- og plejemidler

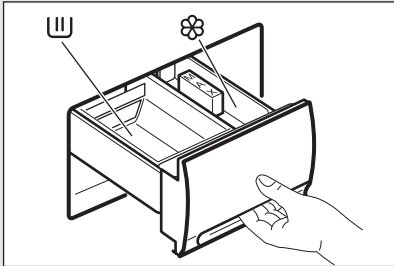

W Rum til pulvervaskemiddel eller flydende vaskemiddel, som bruges til hovedvask. Hvis der bruges flydende vaskemiddel, skal det hældes i, **lige inden** programmet startes.

Flower Rum til flydende tilsætningsmidler (skyllemiddel, stivelse). Eventuelt skyllemiddel eller stivelse skal påfyldes, inden vaskeprogrammet startes.

MAX Maks. niveau af mængde flydende tilsætningsmidler.

- i** Når du indstiller et program med forvask, skal du hælde vaskemidlet til forvaskefasen direkte i tromlen.
- i** Følg altid anvisningerne på pakken af vaskemiddelprodukterne, men vi anbefaler, at du ikke overskrider det maksimalt angivne niveau (**MAX**). Denne mængde garanterer de bedste vaskeresultater.
- i** Efter et vaskeprogram bør du om nødvendigt fjerne evt. vaskemiddelrester fra beholderen til vaskemiddel.

9.3 Vælg det ønskede program med programvælgeren

Drej programvælgeren til det ønskede program. Vælgerknappen kan drejes i begge retninger.

Den grønne lampe for knappen Start/Pause  begynder at blinke.

Kontrollampen, som svarer til alle faser, der udgør det valgte program, lyser.

I stillingen  nulstilles programmet, og der slukkes for maskinen.

Når programmet er slut, skal programvælgeren sættes på  for at slukke for maskinen.

- i** Hvis programvælgeren drejes til et andet program, mens maskinen kører, blinker lamperne i displayet for programforløb. Det betyder forkert programvalg. Maskinen kører ikke det nye valgte program.

9.4 Vælg centrifugeringshastighed, Skullestop eller Ingen centrifugering

Vælg centrifugeringshastighed, Skullestop eller Ingen centrifugering ved at dreje centrifugeringsknappen.

- Positionen 1300 o/m for Bomuld svarer til 900 o/m for programmet Syntetisk og Uld og 700 o/m for programmet til Sarte stoffer.

Skyllestop

Med denne ekstrafunktion tømmes vandet ikke ud af maskinen efter sidste skyl, så tøjet ikke bliver krøllet. Når programmet er slut, tændes lamperne for **D** og **E** for at vise, at vandet skal pumpes ud (se: 'Ved programmets afslutning').

Ingen centrifugering

Med dette program udelades alle centrifugeringstrin. Bruges til meget sarte stoffer. Maskinen føjer ekstra skyl til programmerne Bomuld og Syntetisk.

Vedr. maks omdrejningstal for de enkelte programmer: Se afsnittet 'Programtabel'.

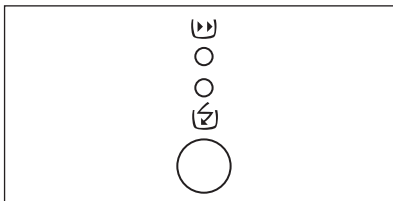

9.5 Vælg tilvalget Quickvask

Inden du starter programmet, kan du reducere programmets varighed. Brug dette tilvalg til genstande med dagligt snavs. Den tilhørende lampe tændes.



Ved at vælge Ekstra Quick  reduceres vasketiden ca. 30 minutter for bomuld og 20 minutter for syntetisk tøj. Maskinen udelader 1 skylletrin.

Når Quick  tilvælges, nedsættes vasketiden med ca. 10 minutter. Dette tilvalg anbefales til let snavsset hvidt/ kulørt tøj og syntetiske stoffer.

- Denne funktion skal vælges, når der er valgt program, men før der trykkes på knappen .
- Quick eller Ekstra Quick kan annulleres eller ændres, så længe der ikke er trykket på knappen .

9.6 Vælg de ønskede tilvalg

Afhængigt af det enkelte program kan der laves en kombination af forskellige funktioner. De skal vælges, når det ønskede program er valgt, men før der trykkes på knappen . Den tilhørende lampe tænder.

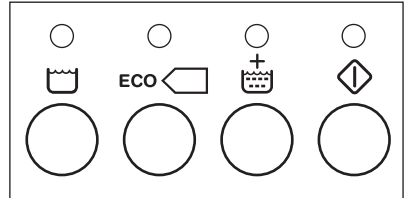

Hvis der tilvælges en forkert funktion, blinker den tilhørende lampe i ca. 2 sekunder. Vedr. de funktioner, der kan tilvælges til de enkelte vaskeprogrammer: Se afsnittet 'Vaskeprogrammer'.

9.7 Start af programmet



Det valgte program startes ved at trykke på knappen , hvorefter den tilhørende grønne kontrollampe holder op med at blinke og vedbliver med at være tændt.

I displayet for programforløb lyser lamperne **A** og **E** for at vise, at maskinen går i gang, og at lugen er låst.

9.8 Ændring af et tilvalg eller et igangværende program

Det er muligt at ændre en hvilken som helst funktion, før programmet udfører den.

Før du foretager ændringer, skal du sætte maskinen på pause ved at trykke på knappen .

Programmet kan ændres, så længe der ikke er trykket på knappen . Ændring af et igangværende program er kun mulig ved at nulstille det. Drej programvælgeren på  og derefter hen på det nye program. Start det nye program ved at trykke på -knappen igen.

9.9 Afbrydelse af et program

Tryk på knappen  for at afbryde et igangværende program. Den tilhørende lampe begynder at blinke. Tryk én gang til på knappen for at genstarte programmet.

9.10 Annullering af et program

Drej programvælgeren til  for at annullere et igangværende program. Nu kan du vælge et nyt program.

9.11 Åbning af lugen efter starten på et program

Sæt først maskinen på pause ved at trykke på knappen .

Efter nogle minutter kan lugen åbnes, hvis følgende betingelser overholdes:

- Vandets temperatur er under 55 °C.
- Vandstanden er lavere end lugens underkant.
- Maskinen centrifugerer ikke.

Hvis lugen er låst, og det er absolut nødvendigt at åbne den, skal der først slukkes for maskinen ved at dreje

programvælgeren hen på . Efter nogle minutter kan lugen åbnes. **(Pas på vandstanden og vandets temperatur!).**

Efter denne procedure er det nødvendigt at indstille program og ekstrafunktioner igen, og derefter trykke på knappen .

9.12 Ved program slut

Maskinen stopper automatisk.

Lampe **D** tændes for at angive, at programmet er slut. Lampe **E** slukkes, lugen kan åbnes, og tøjet kan tages ud.

Hvis der står vand i maskinen, når programmet er slut (når funktionen  er valgt), **pumpes vandet ud af maskinen på følgende måde:**

- Drej programvælgeren til .
- Vælg programmet Tøm eller Centr.
- Tryk på knappen .

Når lampe **E** slukkes, kan lugen åbnes, og tøjet kan tages ud.

Når programmet er slut, sættes programvælgeren på  for at slukke for maskinen.

Tag tøjet ud af tromlen, og sørg for, at den er helt tømt. Luk for vandhanen, hvis der ikke skal vaskes yderligere.

Lad lugen stå åben for at forhindre dannelse af mug og ubehagelig lugt.

10. RÅD OG TIPS

10.1 Ilægning af vasketøj

- Opdel vasketøjet i: Hvidt, kulørt, syntetiske stoffer, finvask og uld.
- Følg vaskeanvisningerne, som findes på vasketøjsmærkerne.
- Undgå at vaske hvidt og kulørt tøj sammen.
- Visse kulørte ting kan blive affarvet ved den først vask. Vi anbefaler, at du vasker dem separat de første gange.
- Vend indersiden udad på flerlagede stoffer, uld og genstande med malede illustrationer.
- Fjern meget snavsede pletter med et specielt vaskemiddel.
- Vask, og forbeholdt meget snavsede pletter, inden du lægger tingene i tromlen

- Pas på med gardiner. Fjern krogene, eller læg gardinerne i en vaskepose eller i et pudebetræk.
- Vask ikke tøj uden sømme eller med snit. Brug en vaskepose til at vaske små og/eller sarte genstande (f.eks. bh'er med bøjle, bæltter, strømpebukser, snørebånd, bånd osv).
- En for lille mængde vasketøj kan forårsage problemer med centrifugeringen. Hvis dette skulle ske, skal du tilpasse mængden af tøj i tromlen og starte centrifugeringen igen.
- Knap pudebetræk, luk lynlåse, hægt hæfter, og lås tryklåse. Bind bæltter, reb, snørebånd, bånd og eventuelle løse dele sammen.

- Tøm lommerne, og fold tøjet ud.

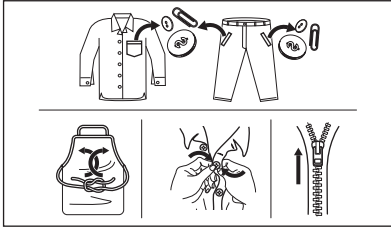

10.2 Vanskelige pletter

Til nogle pletter er vand og vaskemiddel ikke tilstrækkeligt.

Vi anbefaler, at du forbehandler disse pletter, inden du lægger genstandene i apparatet.

Man kan få specielle pletfjernere. Brug den specielle pletfjerner, der kan anvendes til plet- og stoftypen.

10.3 Vaske- og skyllemidler

- Brug kun vaskemidler og tilsætningsmidler, der er specielt beregnet til vaskemaskiner:
 - Vaskepulver til alle stoftyper.
 - Vaskepulver til sarte stoffer (40 °C maks.) og uld.
 - Flydende vaskemiddel, helst til vaskeprogrammer med lave temperaturer (maks. 60 °C) til alle stoftyper eller specialmiddel kun til uld.
- Undgå at blande forskellige typer vaskemidler.
- Brug ikke mere end den korrekte mængde vaskemiddel af hensyn til miljøet.

- Følg anvisningerne, som findes på pakningen af disse produkter.
- Brug de korrekte produkter til stoftypen og -farven, programtemperaturen og niveauet af snavs.
- Hvis beholderen til vaskemiddel ikke er forsynet med en klap, kan du tilføje de flydende vaskemidler med en doseringsbold (leveret af producenten af vaskemidlet).

10.4 Råd om økologi

- Indstil et program uden forvask for at vaske normalt beskidt tøj.
- Start altid et vaskeprogram med den maksimale tilladte mængde vasketøj.
- Brug om nødvendigt en pletfjerner, når du indstiller et program med en lav temperatur.
- Kontrollér vandets hårdhedsgrad i dit område for at bruge den korrekte mængde vaskemiddel. Se "Vandets hårdhedsgrad".

10.5 Vands hårdhedsgrad

Hvis vandets hårdhedsgrad i dit område er højt eller moderat, anbefaler vi, at du bruger et afkalkningsmiddel til vaskemaskiner. I områder, hvor vandets hårdhedsgrad er lav, er det ikke nødvendigt at bruge skyllemiddel.

Kontakt dit lokale vandværk for at få oplysninger om vandets hårdhedsgrad.

Brug den korrekte mængde skyllemiddel. Følg anvisningerne, som findes på pakningen af produktet.

11. VEDLIGEHOLDELSE OG RENGØRING



ADVARSEL!

Se kapitlerne om sikkerhed.



FORSIGTIG!

Undlad at bruge sprit, opløsningsmidler eller kemiske produkter.

11.1 Udvendig rengøring

Rengør kun maskinen med sæbe og varmt vand. Tør alle overfladerne helt.

11.2 Afkalkning

Hvis vandets hårdhedsgrad i dit område er højt eller moderat, anbefaler vi, at du bruger et afkalkningsmiddel til vaskemaskiner.

Undersøg regelmæssigt tromlen for at undgå kalkrande og rustpartikler.

For at fjerne rustpartikler må du kun bruge specielle produkter til apparatet. Det skal ske, når der ikke er vasketøj i apparatet.

- i** Følg altid anvisningerne, som findes på pakningen af produktet.

11.3 Vedligeholdelsesvask

Ved brug af programmer med lave temperaturer er det muligt, at noget af vaskemidlet forbliver i tromlen. Kør regelmæssigt en vedligeholdelsesvask. Det gøres sådan:

- Fjern alt vasketøjet i tromlen.
- Vælg bomuldsprogrammet til den højeste temperatur og tilsæt lidt vaskemiddel.

11.4 Lugetætning

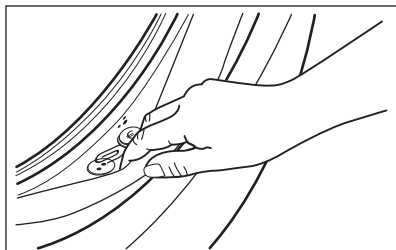

Undersøg jævnligt tætningen, og fjern alle genstande fra indersiden.

11.5 Rengøring af vaskemiddelskuffen

Skuffen til vaske- og tilsætningsmidler skal rengøres jævnligt.

1. Hvis det er nødvendigt, kan sæbeskuffen tages helt ud før rengøring. Træk hårdt ud i den, så den slipper stoppene i slusen.

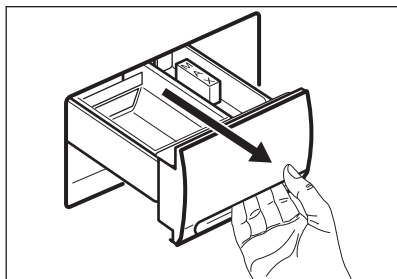

2. Tilbageløbsventilen på inderkanten af skuffen kan tages ud ved at trykke den indad og samtidig trække op i den. Skyl den under rindende vand for at fjerne vaskemiddelrester. Når du sætter den på plads, trykker du den ned, til du hører et tydeligt klik.

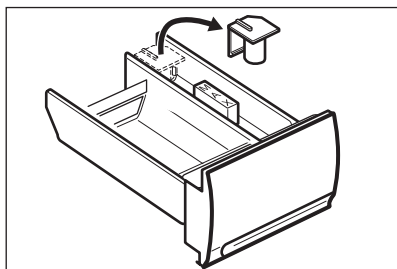

11.6 Rengøring af skuffeåbningen

Når skuffen er taget ud, rengøres åbningen med en lille børste, så alle eventuelle vaskepulverrester fjernes både foroven og forned.

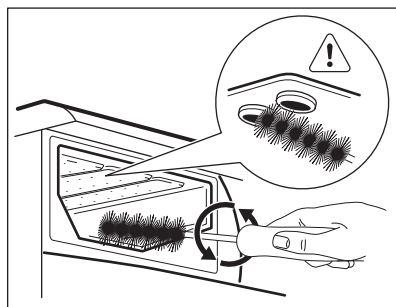

Sæt skuffen i igen, og kør et skylleprogram uden tøj i maskinen.

11.7 Rengøring af tilløbsslangen og filteret i indløbsventilen

1.

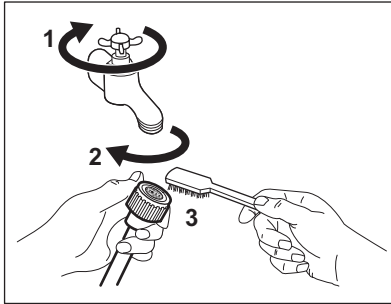

2.

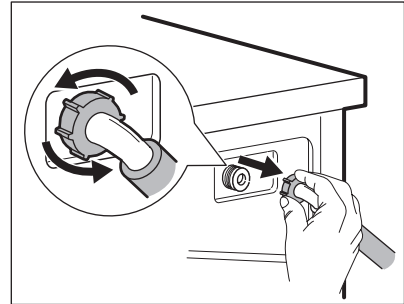

3.

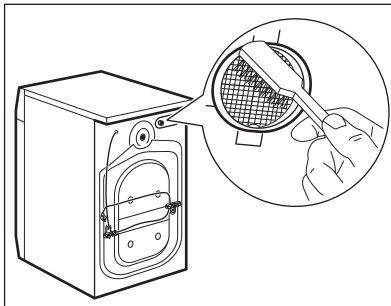

4.

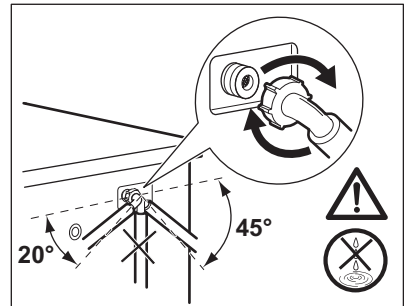

11.8 Frostsikring

Hvis maskinen udsættes for temperaturer på under 0°C, bør man tage visse forholdsregler.

- Luk for vandet.
- Skru tilløbsslangen af hanen.
- Vælg et vaskeprogram, start maskinen, og lad programmet køre et lille stykke tid.
- Afbryd programmet ved at sætte programvælgeren på position ①.
- Læg enden af tilløbs- og afløbsslangen ned, og før dem ned i

vandlåsen (gulv afløbet). Sørg for, at slangeenderne ikke kommer under vandspejlet i vandlåsen (afløbet).

- Vælg programmet "Tømning", og lad det køre, til det er slut.
- Drej programvælgeren til position ①. Hvis maskinen skal startes igen, skal man sikre sig, at rumtemperaturen er over 0 °C.

Maskinen må kun bruges og opbevares indenfor ved normal stuetemperatur. Producenten påtager sig intet ansvar for frostskafer.

12. FORBRUGSVÆRDIER



Angivne værdier opnås under laboratorieforhold med relevante standarder. Forskellige årsager kan ændre dataene: mængden og typen af vaskeøj og den omgivende temperatur. Vandtryk, forsyningsspændingen og temperaturen af det tilførte vand kan også påvirke vaskeprogrammets varighed.



Tekniske specifikationer kan ændres uden forudgående varsel for at forbedre produktets kvalitet.

Programmer	Mængde (kg)	Energiforbrug (kWh)	Vandforbrug (liter)	Omtrentlig programvarighed (minutter)	Resterende fugt (%) ¹⁾
Koge-/Kulørtvask 60°C	3	0,90	45	120	62
Koge-/Kulørtvask 40°C	3	0,45	45	110	62
Syntetisk vask 40°C	1,5	0,50	50	80	35
Finvask 40°C	1,5	0,50	52	70	35
Uld 30°C ²⁾	1	0,30	60	75	30
Standard bomuldsprogrammer					
Standard 60°C bomuld	3	0,62	35	170	62
Standard 60°C bomuld	1,5	0,56	36	170	62
Standard 40°C bomuld	1,5	0,49	36	170	62

1) Ved slutningen af centrifugeringsfasen.

2) Ikke tilgængelig for visse modeller.

Slukket funktion (W)	Tændt funktion (W)
0.10	0.98

Informationen i ovenstående tabel er i overensstemmelse med direktiv 1015/2010 til gennemførelse af Europa-Kommissionens forordning 2009/125/EC

13. FEJLFINDING



ADVARSEL!

Se kapitlerne om sikkerhed.

13.1 Indledning

Visse problemer skyldes manglende almindelig vedligeholdelse eller forglemmelse, der let kan afhjælpes uden tilkaldelse af en tekniker. Foretag nedenstående kontrol, inden der tages kontakt til Electrolux Service A/S.

Når maskinen er i gang, kan det ske, at lampen **D** blinker for at vise, at maskinen ikke arbejder:

- **1 blink:** problem med vandtilførsel.
- **2 blink:** problem med vandudtømning.
- **4 blink:** lugen er åben.

Når problemet er afhjulpet, trykker du på knap  for at genstarte programmet. Kontakt Electrolux Service A/S, hvis problemet ikke forsvinder, når kontrollen er foretaget.

13.2 Mulige fejl

Problemer	Mulig årsag/løsning
Vaske-tørremaskinen starter ikke:	<p>Lugen er ikke blevet lukket.</p> <ul style="list-style-type: none"> • Luk lugen godt til. <p>Stikket er ikke sat helt ind i stikkontakten.</p> <ul style="list-style-type: none"> • Sæt stikket i stikkontakten. <p>Strømmen til kontakten er afbrudt.</p> <ul style="list-style-type: none"> • Efterse husets elinstallationer. <p>Hovedsikringen er gået.</p> <ul style="list-style-type: none"> • Udskift sikringen. <p>Programvælgeren står ikke korrekt, og der er ikke trykket på knappen Start.</p> <ul style="list-style-type: none"> • Drej programvælgeren, og tryk igen på knappen Start.
Maskinen tager ikke vand ind:	<p>Der er lukket for vandet.</p> <ul style="list-style-type: none"> • Åbn vandhanen. <p>Tilløbsslangen er klemt eller bøjet.</p> <ul style="list-style-type: none"> • Kontrollér samlinger ved tilløbsslangen. <p>Tilløbsslangens filter er tilstoppet.</p> <ul style="list-style-type: none"> • Rengør tilløbsslangens filter. <p>Lugen er ikke lukket korrekt.</p> <ul style="list-style-type: none"> • Luk lugen godt til.
Maskinen tager vand ind, men tømmer det straks ud igen:	<p>Enden af afløbsslangen sidder for lavt.</p> <ul style="list-style-type: none"> • Se det pågældende afsnit under »Opstilling«.
Maskinen tømmer ikke ud og/eller centrifugerer ikke:	<p>Afløbsslangen er klemt eller bøjet.</p> <ul style="list-style-type: none"> • Kontrollér afløbsslangens tilslutning. <p>Der er valgt et program eller en funktion, der slutter med skyllestop, eller som udelukker al centrifugering.</p> <ul style="list-style-type: none"> • Vælg tømning eller centrifugering. <p>Vasketøjet er ikke jævnt fordelt i tromlen.</p> <ul style="list-style-type: none"> • Omfordel vasketøjet.

Problemer	Mulig årsag/løsning
Der er vand på gulvet:	<p>Vaskemidlet er uegnet eller overdoseret (skummer for meget).</p> <ul style="list-style-type: none"> • Reducér mængden af vaskemiddel, eller brug et andet middel. <p>Kontrollér, om der er lækage fra en af tilløbsslangens samlinger. Det er ikke altid let at se dette, da vandet løber ned ad slangen. Kontrollér, om den er fugtig.</p> <ul style="list-style-type: none"> • Kontrollér samlingen ved tilløbsslangen. <p>Afløbs- eller tilløbsslangen er beskadiget.</p> <ul style="list-style-type: none"> • Udskift den med en ny.
Utilfredsstillende vaske-resultater:	<p>Der er brugt for lidt vaskemiddel, eller vaskemidlet er uegnet.</p> <ul style="list-style-type: none"> • Forøg mængden af vaskemiddel, eller brug en anden type. <p>Vanskelige pletter blev ikke behandlet før vask.</p> <ul style="list-style-type: none"> • Brug gængse produkter til at forbehandle vanskelige pletter. <p>Der blev ikke valgt korrekt temperatur.</p> <ul style="list-style-type: none"> • Kontrollér, om der er valgt korrekt temperatur. <p>Der er lagt for meget tøj i.</p> <ul style="list-style-type: none"> • Reducer fyldningen.
Lugen vil ikke åbne:	<p>Programmet kører stadig.</p> <ul style="list-style-type: none"> • Vent, indtil vaskeprogrammet er slut. <p>Lugens lås er ikke blevet udløst.</p> <ul style="list-style-type: none"> • Vent til kontrollampen for Luge låst er slukket. <p>Der står vand i tromlen.</p> <ul style="list-style-type: none"> • Vælg tømning eller centrifugering for at tømme vandet ud.
Maskinen vibrerer eller støjer:	<p>Transportboltene og emballagen er ikke fjernet.</p> <ul style="list-style-type: none"> • Kontrollér, om apparatet er korrekt installeret. <p>Benene er ikke blevet justeret.</p> <ul style="list-style-type: none"> • Kontrollér, om apparatet står i vater. <p>Vasketøjet er ikke jævnt fordelt i tromlen.</p> <ul style="list-style-type: none"> • Omfordel vasketøjet. <p>Måske er der meget lidt tøj i maskinen.</p> <ul style="list-style-type: none"> • Læg mere vasketøj i.
Centrifugeringen er længe om at starte, eller maskinen centrifugerer slet ikke:	<p>Apparatets elektroniske kontrolsystem for ubalance reagerer, fordi vasketøjet ikke er jævnt fordelt i tromlen. Tøjet omfordeles ved at rotere tromlen. Dette kan ske flere gange, før ubalancen forsvinder, og den normale centrifugering kan genoptages. Hvis tøjet efter 10 minutter stadig ikke er ligeligt fordelt i tromlen, vil maskinen slet ikke centrifugere. I så fald skal tøjet fordeles manuelt, og centrifugeringsprogrammet skal vælges.</p> <ul style="list-style-type: none"> • Omfordel vasketøjet. <p>Der er for lidt tøj i apparatet.</p> <ul style="list-style-type: none"> • Læg mere tøj i, fordel vasketøjet manuelt, og vælg derefter centrifugeringsprogrammet.

Problemer	Mulig årsag/løsning
Der er ikke synligt vand i tromlen:	Moderne vaskemaskiner arbejder meget økonomisk med lave vandstande, uden at det påvirker vaskeresultatet.

Tænd for apparatet, når det er kontrolleret. Programmet fortsætter fra det sted, hvor det blev afbrudt.

Kontakt det autoriserede servicecenter, hvis problemet opstår igen.

14. TEKNISKE DATA

Mål	Bredde / Højde / Dybde / Samlet dybde	495 mm/ 670 mm/ 515 mm/ 550 mm
Tilslutning, el	Spænding Samlet effekt Sikring Hyppighed	230 V 1600 W 10 A 50 Hz
Niveau af beskyttelse mod indtrængen af faste partikler og fugt sikres af beskyttelsesdækslet, undtagen hvor lavspændingsudstyret ikke har beskyttelse mod fugt		IPX4
Vandforsyningsens tryk	Minimum Maksimum	0,5 bar (0,05 MPa) 8 bar (0,8 MPa)
Vandforsyning ¹⁾		Koldt vand
Maks. fyldning	Koge-/Kulørtvask	3 kg
Energieffektivitetsklasse		A
Centrifuger. hastighed	Maksimum centrifugeringshastighed	1251 rpm

¹⁾ Forbind tilførselsslangen til en vandtilslutning/lukkeventil med et 3/4" -gevind.

15. PROBLEM MED NETFORSYNING

En midlertidig eller en lang afbrydelse af strømforsyningen stopper vaskemaskinens drift, især når belastningen af det elektriske netværk overstiger den maksimale nominelle belastning på 2000 watt. Dette kan reducere spændingsforsyningen til under de acceptable værdier på 185 volt.

Når disse afbrydelser opstår, er det som regel kun nødvendigt at vente, til den normale spændingsforsyning gendannes.



For at undgå disse afbrydelser foreslår vi:

- At lade vaskemaskinen køre på tidspunkter, hvor det elektriske netværk ikke er overbelastet (dvs. om natten).
- At sørge for, at andre apparater ikke allerede kører.

16. PRODUKTINFORMATIONSSARK I REFERENCE TIL EU-FORORDNING 1369/2017

Produktinformationsark	
Varemærke	ELECTROLUX
Model	EWC1351, PNC914904046
Nominel kapacitet i kg	3
Energieffektivitetsklasse	A
Energiforbrug i kWh/år, baseret på 220 normale vaskedyklusser for 60 °C- og 40 °C-normalprogrammerne til bomuld ved hel og halv fyldning, og forbruget i laveffekttilstandene. Det faktiske energiforbrug afhænger af, hvorledes maskinen benyttes.	130
Energiforbrug for 60 °C-normalprogrammet til bomuld ved hel fyldning i kWh	0,62
Energiforbrug for 60 °C-normalprogrammet til bomuld ved halv fyldning i kWh	0,56
Energiforbrug for 40 °C-normalprogrammet til bomuld ved halv fyldning i kWh	0,49
Effektforbrug i slukket tilstand i W	0,10
Effektforbrug i left on-tilstand i W	0,98
Vandforbrug i liter/år, baseret på 220 normale vaskedyklusser for 60 °C- og 40 °C-programmerne til bomuld ved hel og halv fyldning. Det faktiske vandforbrug afhænger af, hvorledes maskinen benyttes	8300
Centrifugeringssevneklasse på skalaen G (lav effektivitet) til A (høj effektivitet)	C
Maksimal centrifugeringshastighed i rpm	1251
Restfugtighed i %	62
60 °C- og 40 °C-normalprogrammerne til bomuld er de normalprogrammer, som oplysningerne på mærket og fliche gælder for, og angivelse af, at disse programmer er egnede til vask af normalt snavset bomuldstøj, og at de er de mest effektive programmer med hensyn til det kombinerede energi- og vandforbrug for vask af den pågældende type bomuldstøj.	-
Programvarighed for 60 °C-normalprogrammet til bomuld ved hel fyldning i minutter	170
Programvarighed for 60 °C-normalprogrammet til bomuld ved halv fyldning i minutter	170

Programvarighed for 40 °C-normalprogrammet til bomuld ved halv fyldning i minutter	170
Varigheden af left on-tilstanden i minutter	5
Emission af luftbåren støj udtrykt i dB(A) re 1 under vask	57
Emission af luftbåren støj udtrykt i dB(A) re 1 under centrifugering	78
Beregnet til indbygning J/N	Nej

Informationen i ovenstående tabel er i overensstemmelse med direktiv 1015/2010 til gennemførelse af Europa-Kommissionens forordning 2009/125/EU.

17. MILJØHENSYN

Genbrug materialer med symbolet . Anbring emballagematerialet i passende beholdere til genbrug. Hjælp med at beskytte miljøet og menneskelig sundhed samt at genbruge affald af elektriske og elektroniske apparater.

Kasser ikke apparater, der er mærket med symbolet , sammen med husholdningsaffaldet. Lever produktet tilbage til din lokale genbrugsplads eller kontakt din kommune.

SISÄLTÖ

1. TURVALLISUUSTIEDOT.....	27
2. TURVALLISUUSOHJEET.....	28
3. ASENUS.....	30
4. TUOTEKUVAAUS.....	33
5. KÄYTTÖPANEELI.....	34
6. SÄÄTIMET JA PAINIKKEET.....	34
7. OHJELMATAULUKKO.....	35
8. KÄYTTÖÖNOTTO.....	37
9. PÄIVITTÄINEN KÄYTTÖ.....	37
10. VIHJEITÄ JA NEUVOJA.....	41
11. HOITO JA PUHDISTUS.....	42
12. KULUTUSARVOT.....	44
13. VIANMÄÄRITYS.....	45
14. TEKNISEET TIEDOT.....	48
15. ONGELMA VIRRANSYÖTÖSSÄ.....	48
16. EUROOPAN UNIONIN ASETUKSEN 1369/2017 MUKAINEN TUOTTEEN TIELOLOMAKE.....	48

SINUN PARHAAKSESI

Kiitämme teitä Electrolux-laitteen hankinnasta. Olette valinneet tuotteen, joka perustuu vuosikymmenien aikana saatuun kokemukseen ja innovaatioon. Kekseliäs ja tyylikäs laite, joka on suunniteltu teitä ajatellen. Laitetta käyttäessänne voitte olla aina varma erinomaisista tuloksista. Tervetuloa Electroluxiin.

Vieraile verkkosivullamme:



Saadaksesi käyttöön liittyviä neuvoja, esitteitä, vianmääritysohjeita ja huolto-ohjeita:

www.electrolux.com/webselfservice



Tuotteen rekisteröimiseksi parempaa huoltoa varten:

www.registerelectrolux.com



Ostaaksesi laitteesi lisävarusteita, kulutusosia ja alkuperäisiä varaosia:

www.electrolux.com/shop

ASIAKASPALVELU JA HUOLTO

Suosittelemme alkuperäisten varaosien käyttöä. Pidä seuraavat tiedot saatavilla ottaessasi yhteyttä valtuutettuun huoltoliikkeeseemme. Malli, tuotenumero, sarjanumero. Kyseiset tiedot löytyvät laitteen arvokilvestä.

 Varoitukset/huomautukset ja turvallisuusohjeet

 Yleisohjeet ja vinkit

 Ympäristönsuojelu

Oikeus muutoksiin pidätetään.

1. ⚠️ TURVALLISUUSTIEDOT

Lue laitteen mukana toimitetut ohjeet ennen laitteen asennusta ja käyttöä. Valmistaja ei ota vastuuta henkilövahingoista tai vahingoista, jotka aiheutuvat virheellisestä asennuksesta tai käytöstä. Säilytä ohjeita aina varmassa ja helppopääsyisessä paikassa tulevia käyttökertoja varten.

1.1 Lasten ja taitamattomien henkilöiden turvallisuus

- Vähintään 8 vuotta täyttäneet lapset ja sellaiset henkilöt, joiden fyysiset, sensoriset tai henkiset kyvyt eivät ole tähän riittäviä tai joilla ei ole laitteen tuntemusta tai kokemusta sen käytöstä, saavat käyttää tätä laitetta ainoastaan silloin, kun heidän turvallisuudestaan vastaava henkilö valvoo ja ohjaa heitä käyttämään laitetta turvallisesti ja ymmärtämään sen käyttöön liittyvät vaarat.
- Laite on pidettävä 3-8-vuotiaiden lasten ja erittäin vakavasti liikuntarajoitteisten henkilöiden ulottumattomissa, ellei heitä valvota jatkuvasti.
- Alle 3-vuotiaat lapset tulee pitää kaukana laitteesta, ellei heitä valvota jatkuvasti.
- Älä anna lasten leikkiä laitteella.
- Kaikki pakkaukset tulee pitää lasten ulottumattomissa ja hävittää asianmukaisesti.
- Pidä pesuaineet lasten ulottumattomissa.
- Pidä lapset ja kotieläimet poissa laitteen luota silloin, kun laitteen luukku on auki.
- Lapset eivät saa puhdistaa laitetta tai suorittaa laitteeseen käyttäjän huoltotoimenpiteitä.

1.2 Yleiset turvallisuusohjeet

- Älä muuta laitteen teknisiä ominaisuuksia.
- Laite on tarkoitettu käytettäväksi kotiympäristöissä ja vastaavissa ympäristöissä, kuten:
 - henkilöstön kodinomainen keittiöympäristö liikkeissä, toimistoissa ja muissa työympäristöissä

- hotellien, motellien ja muiden majatalojen asiakkaiden kodinomainen käyttöympäristö
- kerrostalojen tai pikapesuloiden yleiset tilat.
- Maksimitäyttömäärää 3 kg ei saa ylittää (ks. kappale "Ohjelmataulukko").
- Tuloveden vedenpaineen tulee olla poistotien liittimessä välillä 0,5 bar (0,05 MPa) ja 8 bar (0,8 MPa).
- Pohjan tuuletusaukot eivät saa olla maton tai muun lattiapäällysteen peitossa.
- Laite tulee liittää vesijohtoverkkoliitäntään käyttämällä tuotteen mukana toimitettuja tai muita valtuutetun huoltopalvelun toimittamia uusia letkusarjoja.
- Vanhaa letkua ei saa käyttää uudelleen.
- Jos virtajohto vaurioituu, sen saa sähkövaaran välttämiseksi vaihtaa vain valmistaja, valtuutettu huoltoliike tai vastaava ammattitaitoinen henkilö.
- Kytke laite pois toiminnasta ja irrota pistoke pistorasiasta ennen ylläpitotoimien aloittamista.
- Älä käytä painepesureita ja/tai höyryä laitteen puhdistamiseen.
- Puhdista laite kostealla liinalla. Käytä ainoastaan mietoja pesuaineita. Älä käytä hankausainetta, hankaavia pesulappuja, liuottimia tai metalliesineitä.

2. TURVALLISUUSOHJEET

2.1 Asennus



Asennuksessa on noudatettava asiaankuuluvia paikallisia määräyksiä.

- Poista kaikki pakkausmateriaalit ja kuljetuspultit, mukaan lukien kumiholkki välilevyllä.
- Säilytä kuljetuspultit varmassa paikassa. Jos laitetta halutaan siirtää tulevaisuudessa, kuljetuspultit tulee asentaa takaisin rummun lukitsemiseksi ja sisäisten vaurioiden välttämiseksi.
- Siirrä laitetta aina varoen, sillä se on raskas. Käytä aina suojakäsineitä ja suojaavia jalkineita.
- Noudata koneen mukana toimitettuja asennusohjeita.
- Vaurioitunutta laitetta ei saa asentaa tai käyttää.
- Älä asenna tai käytä laitetta tilassa, jossa se voi altistua alle 0 °C lämpötilalle tai sääolosuhteille.
- Varmista, että laitteen asennuspaikan lattia on tasainen, vakaa, lämmönkestävä ja puhdas.
- Varmista riittävä ilmankierto laitteen ja lattian välissä.
- Kun laite on asetettu lopulliseen asennuspaikkaan, tarkista, että se on

oikein tasapainossa vesivaakaa käyttäen. Säädä tarvittaessa laitteen säätöjalkoja.

- Laitetta ei saa asentaa suoraan lattiaviemärin päälle.
- Laite tulee suojata vesiroiskeilta ja liialliselta kosteudelta.
- Älä asenna laitetta paikkaan, jossa laitteen luukkaa ei voida avata kokonaan.
- Älä aseta suljettua astiaa laitteen alapuolelle mahdollisten vesivuotojen varalta. Ota yhteyttä valtuutettuun huoltoliikkeeseen tarkistaaksesi, mitä lisävarusteita voidaan käyttää.

2.2 Sähköliitäntä



VAROITUS!

Tulipalo- ja sähköiskuvaara.

- Laite on kytkettävä maadoitettuun pistorasiaan.
- Kytke pistoke maadoitettuun pistorasiaan.
- Varmista, että arvokilvessä olevat parametrit ovat verkkovirtalähteen sähköarvojen mukaisia.
- Älä käytä jakorasioita tai jatkojohtoja.
- Varmista, ettei pistoke ja virtajohto vaurioidu. Jos virtajohto joudutaan vaihtamaan, vaihdon saa suorittaa vain valtuutettu huoltoliike.
- Kytke pistoke pistorasiaan vasta asennuksen jälkeen. Varmista, että laitteen verkkovirtakytkentä on ulottuvilla laitteen asennuksen jälkeen.
- Älä koske virtajohtoon tai pistokkeeseen märillä käsillä.
- Älä vedä virtajohdosta pistoketta irrottaessasi. Vedä aina pistokkeesta.

2.3 Vesiliitäntä

- Varo, etteivät vesiletkut vaurioidu.
- Anna veden valua, kunnes se on puhdasta ja kirkasta ennen uusien putkien liittämistä, kun putkia ei ole käytetty pitkään aikaan, korjaustöiden jälkeen tai kun uusia laitteita (vesimittarit, jne.) on asennettu.
- Tarkista ensimmäisen käyttökerran aikana ja sen jälkeen, ettei laitteessa ole vesivuotojen merkkejä.

- Älä käytä jatkoletkua, jos vedenottoletku on liian lyhyt. Ota yhteyttä valtuutettuun huoltopalveluun vedenottoletkun vaihtoa varten.
- Pakkauksesta poistamisen yhteydessä tyhjennysletkusta voi tulla vettä. Tämä johtuu tehtaalla vedellä suoritetuista laitetesteistä.
- Voit pidentää tyhjennysletkua enintään 400 cm. Ota yhteyttä valtuutettuun huoltopalveluun tyhjennysletkun vaihtamiseksi ja jatkeen saamiseksi.
- Varmista, että hana on ulottuvilla laitteen asennuksen jälkeen.

2.4 Käyttö



VAROITUS!

Virheellinen käyttö voi aiheuttaa henkilövahinkoja, sähköiskuja, tulipaloja, palovammoja tai laitteen vaurioitumisen.

- Noudata pesuaineen pakkauksen turvallisuusohjeita.
- Älä aseta laitteeseen, sen lähelle tai päälle syttyviä tuotteita tai syttyviin tuotteisiin kostutettuja esineitä.
- Älä pese tekstiilejä, joissa on runsaasti öljyä, rasvaa tai muita rasvaisia aineita. Muutoin pesukoneen kumiosat voivat vaurioitua. Espese kyseiset tekstiilit käsin ennen niiden pesemistä koneessa.
- Älä koske luukun lasiin pesuohjelman ollessa käynnissä. Lasi voi olla kuuma.
- Varmista, että kaikki metalliosat on poistettu pyykistä.

2.5 Huoltopalvelu

- Kun laite on korjattava, ota yhteyttä valtuutettuun huoltopalveluun.
- Käytä vain alkuperäisiä varaosia.

2.6 Hävittäminen



VAROITUS!

Henkilövahinko- tai tukehtumisvaara.

- Irrota laite sähköverkosta ja vedenjakelusta.
- Leikkaa virtajohto laitteen läheltä ja hävitä se.
- Poista luukun lukitus, jotta lapset ja eläimet eivät voisi jäädä kiinni rummun sisälle.

- Hävitä laite paikallisten kotitalouksien sähkö- ja elektroniikkalaiteromua (WEEE) koskevien määräyksien mukaisesti.

3. ASENNUS



VAROITUS!

Lue turvallisuutta koskevat luvut.

3.1 Laitteen nostaminen paikalleen

Ole varovainen nostaessasi konetta. Virheelliset nostomenetelmät voivat aiheuttaa fyysisiä vammoja ja vahingoittaa myös konetta. Avaa luukku ja tartu luukun aukon yläreunaan. Voit nostaa konetta myös tarttumalla kansilevyn takareunaan.

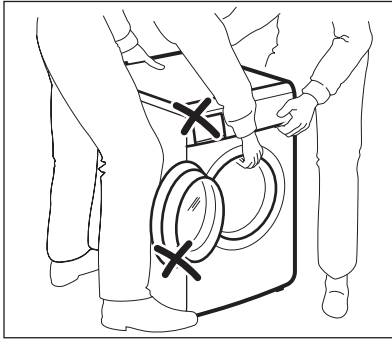

VAROITUS!

Älä koskaan nosta konetta käyttöpaneelistä, luukusta tai pesuainelokerikosta.

3.2 Pakkauksen purkaminen

Pesukone toimitetaan huolellisesti pakattuna. Pakkaamisessa on käytetty useita lukituslaitteita/ pakkausmateriaaleja, jotka estävät rummun ja moottorin vaurioitumisen kuljetuksen aikana. Kaikki kuljetustuet ja pakkauksen osat on poistettava ennen laitteen käyttöä.

1. Poista ulkoiset pakkaukset. Käytä tarvittaessa leikkuria. Avaa luukku. Poista kaikki pyykit koneesta.
2. Aseta lattialle koneen taakse polystyreenipaloja ja kallista kone varovasti takaosansa varaan niiden päälle. Varo litistämästä letkuja.

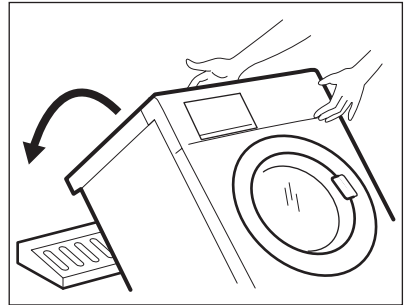

3. Poista polystyreenialusta laitteen alaosasta.

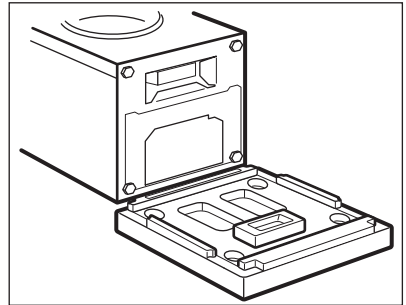

4. Nosta kone takaisin pystyyn ja irrota virtajohto sekä tyhjennys- ja vedenottoletkut koneen takana olevista letkun pidikkeistä.

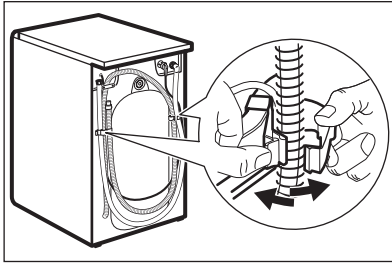

5. Avaa ja irrota koneen takana olevat kolme ruuvia sopivalla ruuviavaimella ja poista myös välikappaleet.

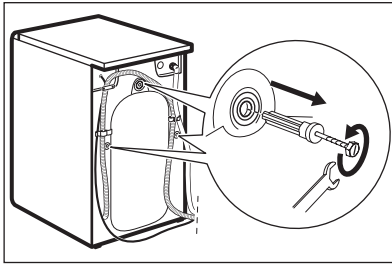

6. Aseta kolmeen ruuvireikään mukana toimitetut muovitulpat. Tulpat on pakattu käyttöohjeen pussiin, joka on rummun sisällä.

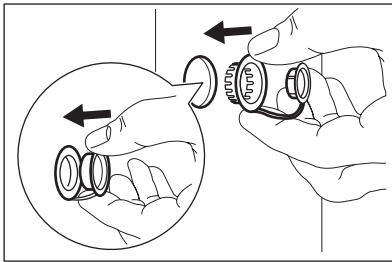

- i** **Pakkausmateriaalit ja kuljetustuet kannattaa säilyttää mahdollisia tulevia laitteen kuljetuksia varten.**

3.3 Sijoittaminen

Säädä laite oikeaoppisesti estääksesi laitteen värinän, äänen ja liikkeen sen käytön aikana. Asenna laite tasaiselle, kovalle lattialle. Laitteen on oltava tasapainossa ja vakaa. Varmista, ettei laite kosketa seinään tai muihin

kalusteisiin ja että laitteen alapuolella on riittävästi vapaata tilaa ilmankiertoa varten. Tasapainota laite löysäämällä tai kiristämällä jalkoja. Kaikkien jalkojen on oltava hyvin lattiassa kiinni.

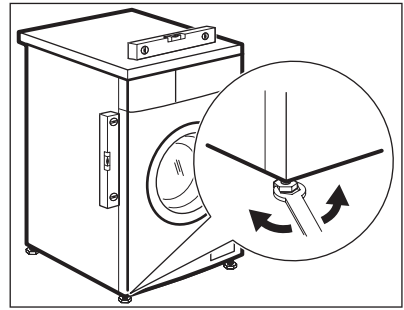

VAROITUS!

Älä aseta pahvi- tai puukappaleita tai vastaavia materiaaleja laitteen jalkojen alapuolelle sen tasapainottamiseksi.

3.4 Veden tuloliitäntä



VAROITUS!

Tämä pesukone on kytkettävä kylmävesihanaan.



Ennen kuin kytket koneen uuteen vesiputkistoon tai putkistoon, jota ei ole käytetty vähään aikaan, juoksuta vesijohtoverkosta riittävä määrä vettä, jotta putkiin mahdollisesti kerääntyneet epäpuhtaudet poistuvat.

1. Liitä koneen mukana toimitettu vedenottoletku hanaan, jossa on $\frac{3}{4}$ -tuuman kierreltiin. Käytä aina koneen mukana toimitettua letkua.

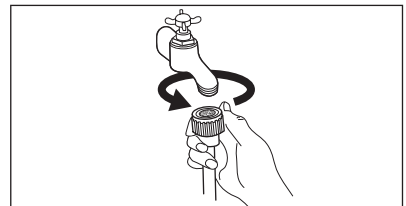



Älä käytä entisen koneesi letkua veden ottamiseen.

2. Vedenottoletkun koneen puoleinen pää voidaan kääntää kumpaankin suuntaan tahansa. Aseta letku oikein löysäämällä rengasmutteria. Kun vedenottoletku on paikallaan, muista kiristää rengasmutteri uudelleen vuotojen välttämiseksi.

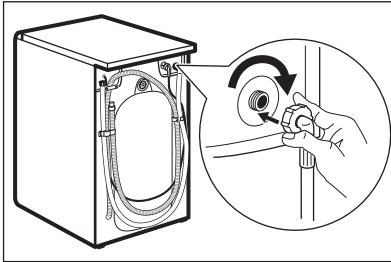

3.5 Veden tyhjentäminen

Tyhjennysletkun pää voidaan kiinnittää kolmella eri tavalla:

Taivuttamalla letku altaan reunan yli laitteen mukana toimitetun muovisen letkunohjaimen avulla.

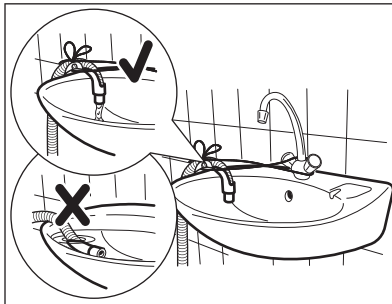

Tässä tapauksessa on varmistettava, ettei letku pääse irtomaahan veden tyhennyksen yhteydessä. Letku voidaan sitoa hanaan rautalangalla tai kiinnittää seinään.

Vesilukolla varustettuun altaan poistoputkeen.

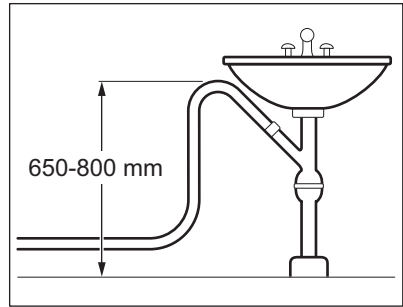

Tyhjennysletkun voi liittää suoraan putkeen (esimerkiksi kylpyammeen tai altaan alle) vesilukon yläpuolelle. Tyhjennysletku on asennettava siten, että letku menee altaan yläreunan tasolle ja kiinnitetään paikalleen tähän kohtaan.

Suoraan viemäriputkeen, joka on vähintään 65 cm:n ja korkeintaan 80 cm:n korkeudella.

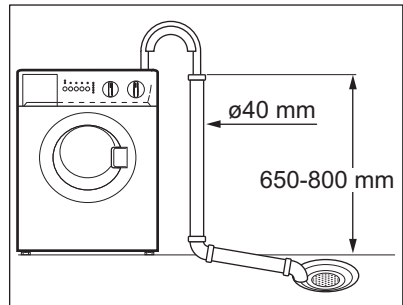

Tyhjennysletkun pään ympärillä ja alapuolella on oltava ilmarako. Tämä tarkoittaa sitä, että viemäriputken sisähalkaisijan on oltava suurempi kuin letkun halkaisija.

Letkua työnnetään viemäriputken sisään yli 50 mm ja kiinnitetään paikalleen tähän kohtaan. Tyhjennysletku ei saa olla mutkalla.

Tyhjennysletkua voidaan jatkaa korkeintaan 3,5 m. Käytä jatkoletkuna letkua, jonka sisähalkaisija on vähintään yhtä suuri kuin koneen oman letkun halkaisija. Kiinnitä jatkoletku sopivalla letkuliittimellä.

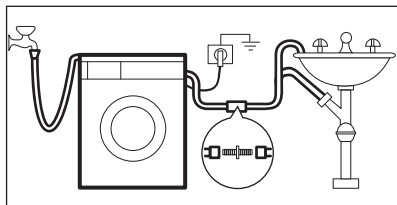

4. TUOTEKUVAUS

4.1 Laitteen kuvaus

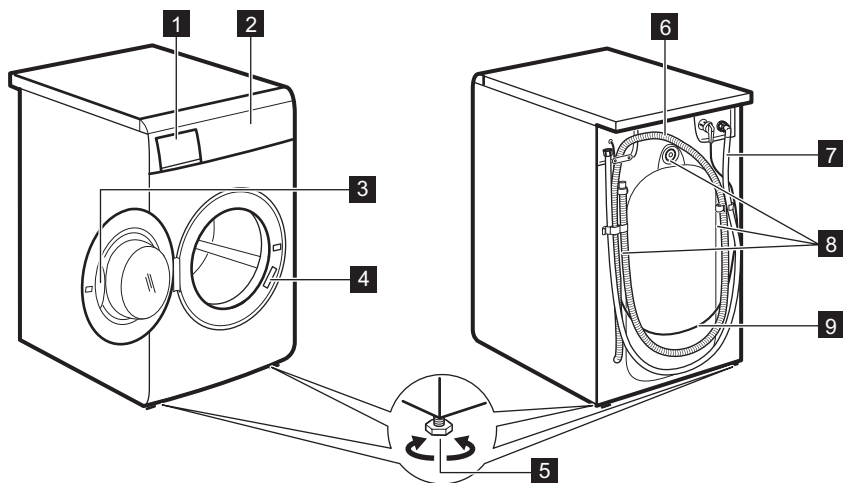



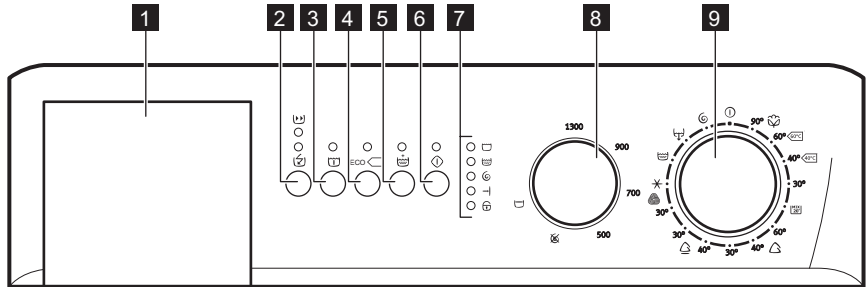

- | | | | |
|----------|--------------------------------------|----------|----------------|
| 1 | Pesuainelokerikko | 6 | Tyhjennysletku |
| 2 | Käyttöpaneeli | 7 | Vedenottoletku |
| 3 | Luukun kahva | 8 | Kuljetustuet |
| 4 | Arvokilpi | 9 | Virtajohto |
| 5 | Säätöjalat laitteen tasapainotukseen | | |

5. KÄYTTÖPANEELI

5.1 Käyttöpaneelin kuvaus



- | | |
|--|---|
| 1 Pesuainelokerikko | 6 Käynnistä/Tauko -painike  |
| 2 Time Manager -painike  | 7 Ohjelmankulun merkivalot |
| 3 Esipesu -painike  | 8 LINKOUSNOPEUDEN valitsin |
| 4 Eco -painike  | 9 Ohjelmanvalitsin |
| 5 Lisähuuhtelu -painike  | |

6. SÄÄTIMET JA PAINIKKEET

6.1 Johdanto



Lisätoimintoja/toimintoja ei ole saatavilla kaikissa pesuohjelmissa. Tarkista lisätoimintojen/toimintojen ja pesuohjelmien yhteensopivuus kappaleesta "Ohjelmataulukko". Lisätoiminto/toiminto voi poissulkea toisen toiminnon, laite ei tällöin mahdollista yhteensopimattomien lisätoimintojen/toimintojen asettamista.

6.2 Time Manager

Tällä painikkeella ohjelman kesto voidaan lyhentää 30-10 minuutilla.

6.3 ECO

Tämä lisätoiminto sopii kevyesti tai normaalisti likaisille puuvilla- ja

tekokuitutekstiileille. Laite laskee pesulämpötilaa ja pidentää pesuaikaa tehokasta pesua ja energian säästöä varten.

6.4 Esipesu

Kun valitset tämän lisätoiminnon, pesuohjelmaan kuuluu esipesu ennen varsinaista pesua. Pesuohjelma kestää tällöin pitempään. Tämä lisätoiminto on suositeltava hyvin likaiselle pyykille.

6.5 Lisähuuhtelu

Tämän lisätoiminnon avulla voit lisätä huuhteluita pesuohjelmaan. Jos on tarpeen huuhdella pyykki käyttäen enemmän vettä (lisähuuhtelu), valitse tämä lisätoiminto. Pesuohjelmaan kuuluu tällöin joitakin lisähuuhteluita. Tämä lisätoiminto on suositeltava henkilöille, joilla on pesuaineallergia, tai alueella, jossa vesi on hyvin pehmeää.

i Tämä lisätoiminto pidentää ohjelman kestoa.

6.6 Käynnistä/Tauko

Tällä painikkeella voit käynnistää tai keskeyttää valitun ohjelman.

6.7 Merkkivalot

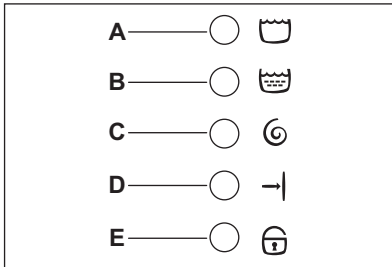

Merkkivalon **A** palaessa käynnissä on **pesuvaihe**.

Merkkivalon **B** palaessa käynnissä on **huuhtelu**.



Merkkivalon **C** palaessa käynnissä on **linkous**.

Merkkivalo **D** syttyy pesuohjelman **päätyessä**.

Merkkivalo **E** ilmaisee, voiko **luukun avata**:

- Merkkivalo palaa: luukkua ei voi avata.
- Merkkivalo ei pala: luukku voidaan avata.
- Valo vilkkuu: luukku voidaan avata hetken kuluttua.





6.8 Linkousnopeuden valitsin







Linkousnopeuden valitsimella voit muuttaa valitun ohjelman linkousnopeutta tai valita lisätoiminnon "Rypistymisen esto"  tai "Ei linkousta" .

6.9 Ohjelmanvalitsin

Tällä valitsimella voit kytkeä virran päälle/pois päältä ja/tai valita pesuohjelman.

7. OHJELMATAULUKKO

Ohjelma Lämpötilaväli	Linkous- nopeuden asteikko	Maksi- mitäyt- tö	Ohjelman kuvaus (Pestävä pyykki ja likaisuustaso)
Pesuohjelmat			
 Puuvilla 90 - 30 °C	1300 kier- rosta mi- nuutissa	3 kg	Valko/kirjo. Erittäin likainen ja normaalilikainen pyykki.
  Puuvilla Eco ¹⁾ 60 - 40 °C	1300 kier- rosta mi- nuutissa	3 kg	Valkoinen ja värinpitävä puuvilla. Normaali-likainen. Energiankulutus laskee ja pesuohjelman pituus kasvaa hyviä pesutuloksia varten.
 Mix 20° 20 °C	900 kier- rosta mi- nuutissa	1,5 kg	Erityinen ohjelma vähän likaiselle puuvillalle, tekokuidulle ja sekapyykille. Valitse tämä ohjelma energiankulutuksen vähentämiseksi. Varmista, että pesuaine sopii alhaiselle lämpötilalle hyvien pesutuloksien saavuttamiseksi.

Ohjelma Lämpötilaväli	Linkous- nopeuden asteikko	Maksi- mitäyt- tö	Ohjelman kuvaus (Pestävä pyykki ja likaisuustaso)
 Synteettiset 60 - 30 °C	900 kier- rosta mi- nuutissa	1,5 kg	Siliävät tai sekapyykki. Normaaliikainen.
 Arka Pyykki 40 - 30 °C	700 kier- rosta mi- nuutissa	1,5 kg	Arkalaatuiset tekstiilit (esim. akryyli, vis- koosi ja sekapyykki), jotka edellyttävät hel- lävaraisempaa pesua. Normaaliikainen.
 Villa 30 °C - Kylmä (✱)	900 kier- rosta mi- nuutissa	1 kg	Konepestävä villa, käsinpestävä villa ja muut tekstiilit, joissa on merkintä «käsinpe- su»²⁾.
 Huuhtelut	1300 kier- rosta mi- nuutissa	3 kg	Kaikki tekstiilit villaa ja erittäin arkalaatui- sia tekstiilejä lukuun ottamatta. Pyykkien huuhtelu- ja linkousohjelma. Oletuslinkousno- peus vastaa puuvillaohjelmien linkousnopeut- ta. Laske linkousnopeutta pyykin laadun mu- kaan. Aseta tarvittaessa Lisähuuhtelu-lisätoi- minto huuhteluiden lisäämiseksi. Kun linkous- nopeus on alhainen, laite suorittaa kevyitä huuhteluita ja lyhyen linkouksen.
 Tyhjennys	-	3 kg	Veden tyhjentäminen rummusta. Kaikki teks- tiilit.
 Linkous	1300 kier- rosta mi- nuutissa	3 kg	Kaikki tekstiilit villaa ja arkalaatuisia teks- tiilejä lukuun ottamatta. Pyykin linkoaminen ja veden tyhjentäminen rummusta.

1) Energiamerkin kulutusarvojen standardit ohjelmat. Määräyksen 1061/2010 mukaisesti nämä ohjelmat ovat "Standardi 60°C puuvillaohjelma" ja "Standardi 40°C puuvillaohjelma". Ne ovat energian- ja vedenkulutuksen kannalta tehokkaimpia ohjelmia normaaliikaista puuvillapyykkiä pestäessä.



















Pesuvaiheen veden lämpötila voi poiketa valitun ohjelman määritetystä lämpötilasta.

2) Tämän ohjelman aikana rumpu pyörii hitaasti hellävaraista käsittelyä varten. Voi vaikuttaa, että rumpu ei pyöri tai se pyörii virheellisesti, tämä on kuitenkin normaalia tässä ohjelmassa.

Ohjelman lisätoimintojen yhteensopivuus

Ohjelma	Lin- kous 							
Puuvilla 	■	■	■	■ 1)	■ 1)	■	■ 2)	■

Ohjelma	Linkous 							
Puuvilla Eco  	■	■	■	■ 1)	■ 1)	■	■	■
Mix 20° 	■	■	■					■
Synteettiset 	■	■	■	■	■	■	■ 3)	■
Arka Pyykki 	■	■	■	■			■	■
Villa 	■	■	■					
Huuhtelut 	■	■	■					■
Tyhjennys 								
Linkous 	■							

1) Jos valitset tämän lisätoiminnon, laita koneeseen vähemmän pyykkiä. Suositeltu täyttö puuvillaohjelmassa on 2 kg.

2) Tämä lisätoiminto ei ole käytettävissä alle 40 °C:n ohjelmissa.

3) Tämä lisätoiminto on käytettävissä lämpötilassa 60 °C.

8. KÄYTTÖÖNOTTO

1. Varmista, että kaikki kuljetuspultit on poistettu laitteesta.
2. Kiinnitä pistoke pistorasiaan.
3. Avaa vesihana.
4. Kaada noin 100 ml pesuainetta suoraan rumpuun.
5. Aseta puuvillalle tarkoitettu pesuohjelma ja valitse korkein lämpötila, älä kuitenkaan aseta pyykkiä koneeseen. Tällöin poistetaan mahdolliset liat rummusta ja pesualtaasta.

9. PÄIVITTÄINEN KÄYTTÖ



VAROITUS!

Lue turvallisuutta koskevat luvut.

9.1 Koneen täyttö

1. Avaa laitteen luukku.
2. Tyhjennä taskut ja ravista vaatteet auki ennen kuin asetat ne laitteeseen.

3. Laita pyykki koneeseen yksi vaatekappale kerrallaan. Varmista, ettei rummussa ole liikaa pyykkiä.
4. Sulje luukku hyvin.

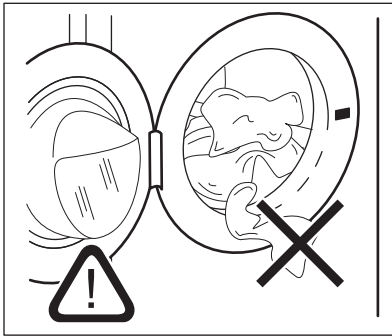

i Varmista, ettei pyykki jää laitteen luukun ja tiivisteeseen väliin vesivuotojen ja pyykkien vaurioitumisen välttämiseksi.

i Erittäin öljyisten ja rasvaisten tahrojen pesu voi vahingoittaa pesukoneen kumiosia.

9.2 Pesuaineen ja lisäaineiden annostelu

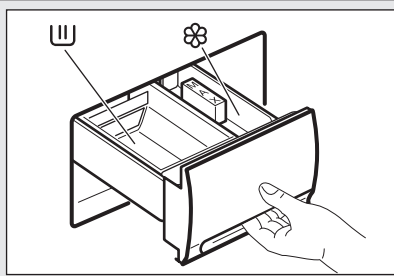

Varsinaisen pesun pesuaineen tai nestemäisen pesuaineen lokero. Jos käytät nestemäistä pesuainetta, annostele pesuaine **juuri ennen** pesuohjelman käynnistämistä.



Nestemäisten lisäaineiden lokero (huuhteluaine, tärkki). Huuhteluaineet ja tärkki annostellaan lokeroon ennen pesuohjelman käynnistämistä.

MAX

Nestemäisten lisäaineiden maksimitaso.

i Kun asetat ohjelman, johon kuuluu esipesu, lisää esipesun pesuaine suoraan rumpuun.

i Noudata aina pesuainepakkaukseen merkittyjä ohjeita. Merkittyä maksimitasoa (**MAX**) ei kuitenkaan ole suositeltavaa ylittää. Kyseinen määrä takaa kuitenkin parhaat pesutulokset.

i Poista pesuainejäämät tarvittaessa pesuainelokerosta pesuohjelman jälkeen.

9.3 Pesuohjelman valitseminen ohjelmanvalitsimella

Käännä ohjelmanvalitsin haluamasi ohjelman kohdalle. Valitsinta voi kääntää joko myötä- tai vastapäivään.

Painikkeen Käynnistä/Tauko  vihreä merkkivalo alkaa vilkkua.

Valittuun pesuohjelmaan kuuluvia vaiheita vastaavat merkkivalot palavat.

Asento  vastaa ohjelman nollausta ja virran katkaisemista laitteesta.

Ohjelman lopussa virta on katkaistava koneesta kääntämällä ohjelmanvalitsin asentoon .



Jos käännät ohjelmanvalitsimen jonkin toisen ohjelman kohdalle pesuohjelman aikana, ohjelmavaiheen näytön merkkivalot alkavat vilkkua virhetoiminnan merkitseksi. Valittu ohjelma ei käynnisty.

9.4 Linkousnopeuden tai lisätoimintojen Rypistymisen esto ja Ei linkousta valitseminen

Linkousnopeus tai lisätoiminnot "Rypistymisen esto" tai "Ei linkousta" valitaan linkousnopeuden valitsimella.

- Asento 1300 kierrosta minuutissa vastaa 900 kierrosta minuutissa siliävät- ja villaohjelmissä sekä 700 kierrosta minuutissa hienopesuohjelmassa.

Rypistymisen esto

Kun valitset tämän toiminnon, viimeistä huuhteluvettä ei tyhjennetä koneesta pyykin rypistymisen estämiseksi. Pesuohjelman lopussa merkkivalot **D** ja **E** palavat ja ilmoittavat, että vesi on tyhjennettävä koneesta (katso kohta: "Ohjelman päättyessä").

Ei linkousta

Kun valitset tämän lisätoiminnon, pyykin ei lingota ohjelman lopussa. Lisätoimintoa käytetään erittäin herkkälaatuksille tekstiileille. Puuvilla- ja siliävät ohjelmissä ohjelmaan kuuluu lisähuuhteluita.

Kussakin ohjelmassa sallitut maksimilinkousnopeudet on mainittu kohdassa "**Ohjelmataulukko**".

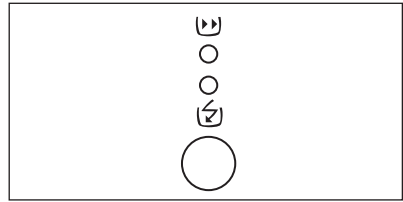

9.5 Pika-lisätoiminnon valitseminen

Voit halutessasi lyhentää ohjelman kestoa ennen ohjelman käynnistämistä. Valitse tämä lisätoiminto päivittäiselle pyykin. Vastaava merkkivalo syttyy.



Kun valitset Extra Quick  -lisätoiminnon, ohjelman kesto lyhenee noin 30 minuuttia puuvillapyykkien kohdalla ja 20 minuuttia siliävien kohdalla. Kone suorittaa yhden huuhtelun vähemmän.

Kun valitset Pika-lisätoiminnon , ohjelman kesto lyhenee noin 10 minuutilla. Tämä lisätoiminto on suositeltava vähän likaiselle valko- tai kirjopyykin ja siliäville tekstiileille.

- Ajastin on valittava ohjelman asettamisen jälkeen ja ennen kuin painetaan painiketta .
- Voit peruuttaa Pika- tai Extra Quick -lisätoiminnon tai muuttaa niitä milloin tahansa, ennen kuin painat painiketta .

9.6 Lisätoimintojen valitseminen

Pesuohjelmasta riippuen voit yhdistää siihen erilaisia lisätoimintoja. Lisätoiminnot valitaan pesuohjelman valitsemisen jälkeen, ennen kuin painat painiketta . Vastaava merkkivalo syttyy.

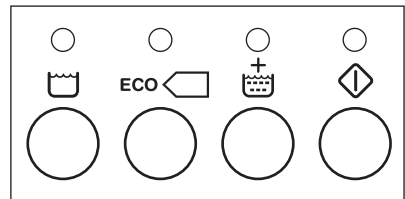

Jos valitset pesuohjelmaan sopimattoman lisätoiminnon, merkkivalo vilkkuu noin kaksi sekuntia. Lisätoimintojen yhteensopivuus pesuohjelmien kanssa on esitetty kohdassa "**Pesuohjelmat**".

9.7 Ohjelman käynnistäminen

Käynnistä valittu ohjelma painamalla painiketta . Vastaava merkkivalo lakkaa vilkkumasta ja jää palamaan.



Merkkivalot **A** ja **E** syttyvät ohjelmankulun näytössä ilmaisten, että ohjelma on käynnistynyt ja luukku on lukittu.

9.8 Lisätoiminnon tai käynnissä olevan ohjelman muuttaminen

Kaikkiin lisätoimintoihin voidaan tehdä muutoksia, ennen kuin kone on aloittanut vastaavan ohjelmavaiheen.

Ennen kuin voit tehdä muutoksia, keskeytä ohjelma painamalla painiketta .

Ohjelmaan voi tehdä muutoksia niin kauan kuin painiketta  ei ole painettu. Käynnissä olevan ohjelman muuttaminen on mahdollista vain nollaamalla ohjelma.

Käännä ohjelmanvalitsin asentoon  ja sen jälkeen uutta ohjelmaa vastaavaan asentoon. Käynnistä uusi ohjelma painamalla uudelleen painiketta .

9.9 Ohjelman keskeyttäminen

Keskeytä käynnissä oleva ohjelma painamalla painiketta . Vastaava merkkivalo alkaa tällöin vilkkua. Käynnistä ohjelma uudelleen painamalla painiketta uudestaan.

9.10 Pesuohjelman peruuttaminen

Voit peruuttaa käynnissä olevan ohjelman kääntämällä

ohjelmanvalitsimen asentoon . Sen jälkeen voit valita uuden ohjelman.

9.11 Luukun avaaminen ohjelman käynnistymisen jälkeen

Aseta pesukone aluksi taukotilaan painamalla painiketta .

Muutaman minuutin kuluttua luukun voi avata, mikäli pesuohjelman olosuhteet ovat seuraavat:

- Veden lämpötila on alle 55 °C.
- Veden pinta on luukun alareunan alapuolella.
- Pesuohjelma ei ole linkousvaiheessa.

Jos luukku ei voi avata, mutta sinun on välttämättä avattava se, pesukoneesta on katkaistava virta kääntämällä

ohjelmanvalitsin asentoon . Luukun voi avata muutaman minuutin kuluttua. **(Huomioi veden korkeustaso ja lämpötila!).**

Tämän toimenpiteen jälkeen ohjelma on asetettava ja lisätoiminnot valittava uudelleen. Paina lopuksi painiketta .



9.12 Ohjelman lopussa

Laite pysähtyy automaattisesti.

Merkkivalo **D** syttyy ilmaisten, että pesuohjelma on päättynyt. Kun merkkivalo **E** sammuu, voit avata luukun ja ottaa pyykki pois koneesta.

Jos rummussa on vettä ohjelman

lopussa (kun olet valinnut -lisätoiminnon), **voit tyhjentää veden seuraavalla tavalla:**

- käännä ohjelmanvalitsin asentoon 
 - valitse Tyhjennys- tai Linkous-ohjelma
 - paina painiketta 
- Kun merkkivalo **E** sammuu, voit avata luukun ja ottaa pyykki pois koneesta.

Katkaise virta koneesta ohjelman lopussa kääntämällä ohjelmanvalitsin asentoon .

Poista pyykki koneesta ja tarkista, että rumpu on tyhjä. Jos et pese toista koneellista, sulje vesihana.

Jätä luukku auki, jotta rumpu tuulettuu.

10. VIHJEITÄ JA NEUVOJA

10.1 Pyykit

- Lajittele valkopyykki, värillinen pyykki, tekokuidut, arkalaatuinen pyykki ja villapyykki.
- Noudata tekstiilien hoito-ohjemerkinissä olevia ohjeita.
- Älä pese valkopyykkiä ja värillistä pyykkiä yhtä aikaa.
- Jotkin värilliset vaatteet voivat laskea väriä ensimmäisessä pesussa. Ne on suositeltavaa pestä erikseen ensimmäisillä kerroilla.
- Käännä monikerrokset tekstiilit, villavaatteet ja painetut tekstiilit väärin päin.
- Poista vaikeat tahrat erikoispesuaineella.
- Pese ja esikäsittele vaikeat tahrat ennen pyykkien asettamista rumpuun.
- Ole varovainen verhoja käsitellessä.
- Poista kaikki koudut ja aseta verhot pesupussiin tai tyynyliinaan.
- Älä pese saumaamattomia tai leikattuja pyykejä. Pese pienet ja/tai arkalaatuiset pyykit pesupussissa (esim. kaarelliset rintaliivit, vyöt, sukkahousut, kengännauhat, hihnat, jne.).
- Erittäin pieni täyttömäärä voi aiheuttaa epätasapainon linkousvaiheessa. Jos näin käy, levitä pyykit käsin pesualtaassa ja käynnistä linkous uudelleen.
- Sulje tyynyliinojen napit, vetoketjut, koudut ja nepparit. Sido vyöt, nauhat, kengännauhat, hihnat ja muut irtonaiset kappaleet.
- Tyhjennä taskut ja ravista viikatut vaatteet auki.

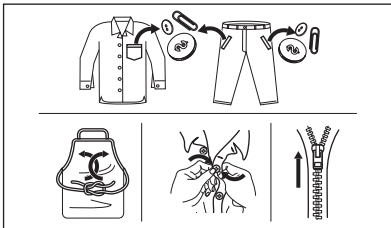

10.2 Vaikeat tahrat

Vesi ja pesuaine eivät riitä poistamaan vaikeita tahroja.

Suosittellemme, että vaikeat tahrat esikäsitellään ennen tekstiilien asettamista laitteeseen.

Markkinoilla on saatavilla erityisiä tahrannoistoaaineita. Käytä tahranoista ja tekstiilin laatuun sopivaa tahrannoistoaainetta.

10.3 Pesuaineet ja lisäaineet

- Käytä vain pesukoneeseen tarkoitettuja pesuaineita ja lisäaineita:
 - jauhemaisia pesuaineita kaikille kuitutyypeille
 - jauhemaisia pesuaineita aroille kuidoille (enintään 40 °C) ja villalle
 - nestemäisiä pesuaineita, mieluiten alhaisen lämpötilan pesuohjelmassa (enintään 60 °C) kaikille kuitutyypeille, tai villavaatteiden erikoispesuaineita.
- Älä sekoita erityyppisiä pesuaineita keskenään.
- Suojele ympäristöä käyttämällä vain oikeaa pesuainemäärää.
- Noudata pesuainepakkaukseen merkittyjä ohjeita.
- Käytä tekstiilin laatuun ja väriin, ohjelman lämpötilaan sekä likaisuustasoon sopivia tuotteita.
- Jos laitteesi pesuainelokerossa ei ole läppää, lisää nestemäiset pesuaineet (pesuainevalmistajan toimittamaa) annostelupalloa käyttämällä.

10.4 Ympäristönsuojeluohjeita

- Pese normaaliikaiset pyykit ohjelmalla, jossa ei ole esipesua.
- Käynnistä pesuohjelma aina sallitulla maksimaalisella täyttömäärällä.
- Käytä tarvittaessa tahrannoistoaainetta, kun valitset alhaisen lämpötilan pesuohjelman.
- Tarkista kotisi vedenkovuus käyttäaksesi oikean määrän pesuainetta. Katso kohta "Veden kovuus".

10.5 Veden kovuus

Jos alueesi vedenkovuus on suuri tai keskisuuri, suosittelemme pesukoneeseen tarkoitettujen vedenpehmentimien käyttämistä. Jos alueesi vesi on pehmeää, vedenpehmentimen käyttö ei ole tarpeen.

Tarkista alueesi vedenkovuus ottamalla yhteyttä paikalliseen vesilaitokseen.

Käytä oikeaa määrää vedenpehmentintä. Noudata tuotepakkaukseen merkityjä ohjeita.

11. HOITO JA PUHDISTUS



VAROITUS!

Lue turvallisuutta koskevat luvut.

11.1 Ulkopintojen puhdistaminen

Puhdista laite ainoastaan saippualla ja lämpimällä vedellä. Kuivaa kaikki pinnat kokonaan.



HUOMIO!

Älä käytä koskaan alkoholia, liuotainaineita tai vastaavia tuotteita.

- Valitse puuvillaohjelma, suurin lämpötila ja lisää pieni määrä pesuainetta.

11.4 Luukun tiiviste

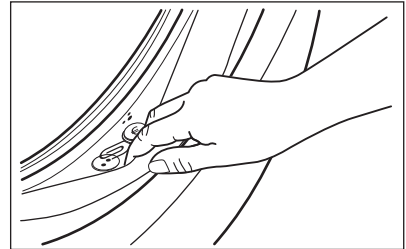

Tarkista tiiviste säännöllisesti ja poista kaikki esineet sisätilasta.

11.2 Kalkinpoisto

Jos alueesi vedenkovuus on suuri tai keskisuuri, suosittelemme pesukoneeseen tarkoitettujen kalkinpoistotuotteen käyttämistä.

Tarkista rumpu säännöllisesti kalkkikerrostymien ja ruostehiukkasten estämiseksi.

Poista ruostehiukkaset käyttämällä ainoastaan pesukoneeseen tarkoitettuja erikoistuotteita. Suorita toimenpide erillään pyykinpesusta.



Noudata aina tuotepakkaukseen merkityjä ohjeita.

11.3 Huoltopesu

Alhaisen lämpötilan ohjelmissa rumpuun voi jäädä hiukan pesuainetta. Suorita huoltopesu säännöllisesti. Toimi seuraavasti:

- Poista kaikki pyykki koneesta.

11.5 Pesuainelokerikon puhdistaminen

Pesuaineen ja lisäaineiden lokerot on puhdistettava säännöllisesti.

1. Pesuainelokerikon voi tarvittaessa vetää kokonaan ulos koneesta puhdistusta varten. Vedä lokerikko ulospäin siten, että se vapautuu pidikkeestään.

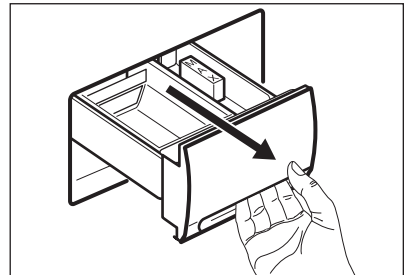

2. Voit irrottaa lokerikon sisäreunassa olevan putken puhdistusta varten painamalla sitä sisäänpäin ja vetämällä samalla ylöspäin. Huuhtelee lokerikko juoksevan veden alla ja poista kaikki kerääntynyt pesujauhe. Kun laitat lokerikon takaisin paikalleen, paina sitä alaspäin, kunnes kuulet selvän napsahduksen.

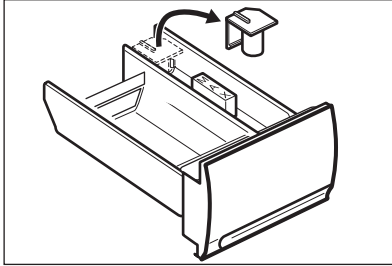

varmistuen, että kaikki pesujauheen jäämät poistuvat syvennyksen ylä- ja alaosaista.

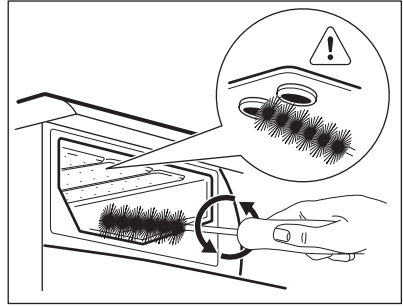

Laita lokerikko takaisin paikalleen ja käynnistä huuhteluohjelma ilman pyykkiä.

11.6 Kotelosyvennyksen puhdistaminen

Irrotettuasi lokerikon puhdistat kotelosyvennyksen pienellä harjalla.

11.7 Vedenottoletkun ja venttiilin sihdin puhdistaminen

1.

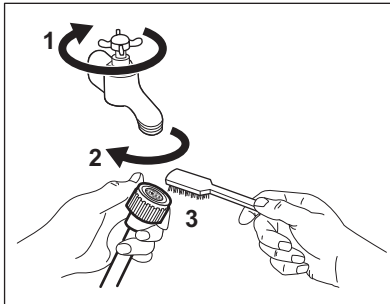

2.

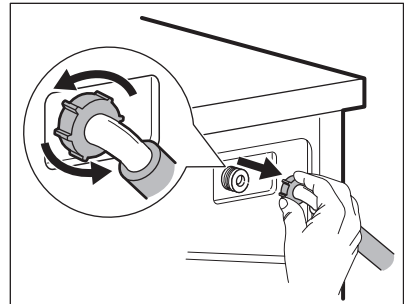

3.

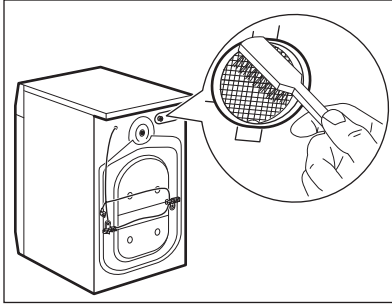

4.

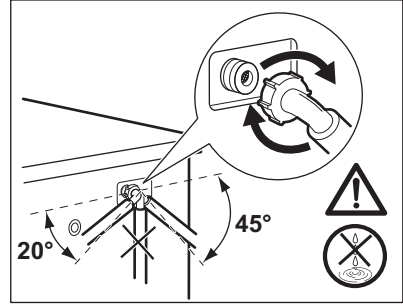

11.8 Suojeltava jäätymiseltä

Seuraavat varoimenpiteet on suoritettava, jos kone altistuu alle 0 °C:n lämpötilalle.

- Sulje vesihana.
- Ruuvaa vedenottoletku irti hanasta.
- Valitse pesuohjelma, käynnistä kone ja anna ohjelman pyöriä lyhyen aikaa.
- Keskeytä pesuohjelma kääntämällä ohjelmanvalitsin asentoon ①.
- Aseta vedenotto- ja tyhjennysletkujen päät alaspäin viettäen lattiakaivoon. Varmista, että letkun pää ei mene viemärin vesilukon pinnan alapuolelle.

- Valitse ja käynnistä Tyhjennys-ohjelma.
- Käännä ohjelmanvalitsin asentoon ①. Kun käytät konetta seuraavan kerran, varmista, että ympäristön lämpötila on yli 0 °C.

Laitetta saa käyttää ja säilyttää vain sisätiloissa normaalissa huoneenlämpötilassa. Valmistaja ei vastaa jäätyminen aiheuttamista vahingoista.

12. KULUTUSARVOT



Annetut arvot on saavutettu laboratorio-olosuhteissa vastaavien standardien mukaisesti. Eri tekijät voivat vaikuttaa kyseisiin tietoihin: pyykin määrä ja tyyppi sekä ympäristölämpötila. Pesuohjelman keston vaikutavat myös vedenpaine, syöttöjännite ja syöttöveden lämpötila.



Tekniisiin tietoihin voidaan tehdä muutoksia ilmoituksesta tuoteparannuksia varten.

Ohjelma	Täyttö (kg)	Energiankulutus (kWh)	Vedenkulutus (litroina)	Likimääräinen ohjelman kesto (minuutteina)	Jäännöskosteus (%) ¹⁾
Puuvilla 60°C	3	0,90	45	120	62
Puuvilla 40°C	3	0,45	45	110	62
Synteettiset 40°C	1,5	0,50	50	80	35

Ohjelma	Täyttö (kg)	Energiankulutus (kWh)	Vedenkulutus (litroina)	Likimääräisen ohjelman kesto (minuutteina)	Jäännöskosteus (%) ¹⁾
Arka Pyykki 40°C	1,5	0,50	52	70	35
Villa 30°C ²⁾	1	0,30	60	75	30
Standardit puuvillaohjelmat ◀					
Standardi 60°C puuvilla ◀	3	0,62	35	170	62
Standardi 60°C puuvilla ◀	1,5	0,56	36	170	62
Standardi 40°C puuvilla ◀	1,5	0,49	36	170	62

1) Linkousvaiheen päättyessä.

2) Ei saatavilla kaikissa malleissa.

Pois (W)	Päälle jätetty (W)
0.10	0.98

Yllä olevan taulukon tiedot ovat Euroopan unionin komission asetuksen 1015/2010 mukaiset direktiivin 2009/125/EY vaatimuksien mukaisesti.

13. VIANMÄÄRITYS



VAROITUS!

Lue turvallisuutta koskevat luvut.

13.1 Johdanto

Jotkin ongelmat voivat aiheutua yksinkertaisten huoltotoimenpiteiden tai tarkistusten laiminlyönnistä, ja ne voidaan poistaa helposti ilman huoltomiehen apua. Tarkista alla olevan taulukon kohdat ennen kuin otat yhteyttä valtuutettuun huoltopalveluun.

Pesuohjelman aikana punainen **D**-merkkivalo voi alkaa vilkkua ilmaisten, että laite ei toimi:

- **1 vilkkumiskerta:** vedenottohäiriö.
- **2 vilkkumiskertaa:** vedenpoistohäiriö.

- **4 vilkkumiskertaa:** luukku auki.

Kun ongelma on poistettu, käynnistä ohjelma uudelleen painamalla painiketta

◀. Jos ongelma tarkistuksista huolimatta toistuu, ota yhteys valtuutettuun huoltoliikkeeseen.

13.2 Mahdolliset häiriöt

Ongelma	Mahdollinen syy / korjaustoimenpide
Kone ei käynnisty:	<p>Luukku ei ole kiinni.</p> <ul style="list-style-type: none"> • Sulje luukku hyvin. <p>Pistoke ei ole kunnolla kiinni pistorasiassa.</p> <ul style="list-style-type: none"> • Kiinnitä pistoke pistorasiaan. <p>Pistorasiaan ei tule virtaa.</p> <ul style="list-style-type: none"> • Tarkista kodin sähköjärjestelmä. <p>Päävirtasulake on palanut.</p> <ul style="list-style-type: none"> • Vaihda sulake. <p>Ohjelmanvalitsin ei ole oikeassa asennossa eikä Käynnistä-painiketta ole painettu.</p> <ul style="list-style-type: none"> • Käännä ohjelmanvalitsinta ja paina uudelleen Käynnistä-painiketta.
Kone ei ota vettä:	<p>Vesihana on kiinni.</p> <ul style="list-style-type: none"> • Avaa vesihana. <p>Vedenottoletku on litistynyt tai mutkalla.</p> <ul style="list-style-type: none"> • Tarkista vedenottoletkun liitäntä. <p>Vedenottoletkun sihti on tukossa.</p> <ul style="list-style-type: none"> • Tarkista tulovesisihti. <p>Luukku ei ole kunnolla kiinni.</p> <ul style="list-style-type: none"> • Sulje luukku hyvin.
Kone täyttyy ja tyhjenee heti sen jälkeen:	<p>Tyhjennysletkun pää on liian matalalla.</p> <ul style="list-style-type: none"> • Lue ohjeet kohdasta "Asennus".
Kone ei poista vettä ja/tai ei linkoa:	<p>Tyhjennysletku on litistynyt tai mutkalla.</p> <ul style="list-style-type: none"> • Tarkista tyhjennysletkun liitäntä. <p>On valittu lisätoiminto/ohjelma, jossa vesi jää rumpuun tai jossa ei ole lainkaan linkousvaiheita.</p> <ul style="list-style-type: none"> • Valitse tyhjennys- tai linkousohjelma. <p>Pyykki ei ole jakautunut tasaisesti rumpuun.</p> <ul style="list-style-type: none"> • Levitä pyykki paremmin rumpun sisään.
Lattialla on vettä:	<p>Pesuainetta on käytetty liikaa tai pesuaine on sopimattonta (liian paljon vaahtoavaa).</p> <ul style="list-style-type: none"> • Vähennä pesuaineen määrää tai käytä toista pesuainetta. <p>Tarkista, että vedenottoletkun liittimet eivät vuoda. Tätä ei ole aina helppo tarkistaa, koska vesi valuu letkun pintaa alaspäin. Tarkista, onko letku kostea.</p> <ul style="list-style-type: none"> • Tarkista vedenottoletkun liitäntä. <p>Tyhjennys- tai vedenottoletku on vaurioitunut.</p> <ul style="list-style-type: none"> • Vaihda tilalle uusi.

Ongelma	Mahdollinen syy / korjaustoimenpide
Pesutulos ei ole tyydyttävä:	<p>Pesuainetta on käytetty liian vähän tai pesuaine on sopimatonta.</p> <ul style="list-style-type: none"> • Lisää pesuaineen määrää tai käytä toista pesuainetta. <p>Pinttyneitä tahroja ei ole käsitelty ennen pesua.</p> <ul style="list-style-type: none"> • Käsittele vaikeat tahrat tahrainpoistoaineella. <p>Pesuohjelmalle ei ole valittu oikeaa lämpötilaa.</p> <ul style="list-style-type: none"> • Tarkista, onko lämpötila oikea. <p>Liikaa pyykkiä.</p> <ul style="list-style-type: none"> • Vähennä pyykkiä.
Luukku ei aukea:	<p>Ohjelma on edelleen käynnissä.</p> <ul style="list-style-type: none"> • Odota, että ohjelma päättyy. <p>Luukun lukko ei ole vielä vapautunut.</p> <ul style="list-style-type: none"> • Odota, kunnes luukun lukituksen merkivalo sammuu. <p>Rummussa on vettä.</p> <ul style="list-style-type: none"> • Valitse tyhjennys tai linkous ja tyhjennä vesi koneesta.
Kone tärisee tai käyntiääni on kova:	<p>Kuljetustukia ja pakkausmateriaaleja ei ole poistettu.</p> <ul style="list-style-type: none"> • Tarkista, että laite on asennettu oikein. <p>Jalkoja ei ole säädetty.</p> <ul style="list-style-type: none"> • Tarkista, että laite on tasapainotettu kunnolla. <p>Pyykki ei ole jakautunut tasaisesti rumpuun.</p> <ul style="list-style-type: none"> • Levitä pyykki paremmin rummun sisään. <p>Rummussa on mahdollisesti vain vähän pyykkiä.</p> <ul style="list-style-type: none"> • Laita koneeseen enemmän pyykkiä.
Linkous alkaa myöhään tai kone ei linkoa lainkaan:	<p>Elektroninen epätasapainon tunnistusjärjestelmä estää linkouksen, koska pyykki ei ole jakautunut tasaisesti rumpuun. Kone yrittää levittää pyykkiä rummussa kääntämällä rumpua vastakkaiseen suuntaan. Kone voi tehdä näin useita kertoja ennen kuin epätasapaino korjautuu ja normaali linkous voi alkaa. Jos pyykki on vielä 10 minuutin kuluttua liian paljon epätasapainossa, kone ei linkoa lainkaan. Tässä tapauksessa pyykki on levitettävä käsin rummun sisällä ja linkous on valittava uudelleen.</p> <ul style="list-style-type: none"> • Levitä pyykki paremmin rummun sisään. <p>Liian vähän pyykkiä.</p> <ul style="list-style-type: none"> • Lisää pyykkiä, levitä pyykkiä käsin rummun sisällä ja valitse linkousohjelma.
Rummussa ei näy vettä:	<p>Uuden teknologian mukaiset pesukoneet toimivat erittäin taloudellisesti käyttäen hyvin vähän vettä ilman, että sillä on vaikutusta suorituskykyyn.</p>

Kytke virta laitteeseen tarkastusten jälkeen. Ohjelma jatkuu keskeytyskohdasta.

Jos ongelma toistuu, ota yhteyttä valtuutettuun huoltoliikkeeseen.

14. TEKNISET TIEDOT

Mitat	Leveys/korkeus/syvyys/ kokonaissyvyys	495 mm / 670 mm / 515 mm / 550 mm
Sähköliitäntä	Jännite Kokonaisteho Sulake Taajuus	230 V 1600 W 10 A 50 Hz
Suojakansi takaa kiinteiden hiukkasten ja kos- teuden suojaustason, lukuun ottamatta kuiten- kaan matalajännitteisiä laitteita, joissa ei ole kos- teussuojaa		IPX4
Vedenpaine	Minimi Maksimi	0,5 bar (0,05 MPa) 8 bar (0,8 MPa)
Vesiliitäntä ¹⁾		Kylmä vesi
Maksimitäyttömäärä	Puuvilla	3 kg
Energialuokka		A
Linkousnopeus	Maksimilinkousnopeus	1251 kierrosta minuutissa

1) Liitä vedenottoletku hanaan, jossa on 3/4" kierteitys.

15. ONGELMA VIRRANSYÖTÖSSÄ

Hetkellinen tai pitkäaikainen häiriö virransyötössä pysäyttää käynnissä olevan pesukoneen, erityisesti sähköverkon kuormituksen ylittäessä suurimman sallitun nimelliskuormituksen (2000 W). Tämä voi johtaa syöttöjännitteen laskemiseen hyväksyttävien arvojen (185 V) alapuolelle.

Näissä häiriötapauksissa useimmiten on riittävää odottaa, että normaali syöttöjännite palautuu.



Kyseisten häiriöiden välttämiseksi suosittelemme seuraavia:

- Käytä pesukonetta silloin, kuin sähköverkko ei ole ylikuormittunut (esim. öisin).
- Varmista, ettei muita kodinkoneita ole käytössä.



16. EUROOPAN UNIONIN ASETUKSEN 1369/2017 MUKAINEN TUOTTEEN TIETOLOMAKE

Tuotteen tietolomake	
Tavaramerkki	ELECTROLUX
Malli	EWC1351, PNC914904046
Nimelliskapasiteetti, kg	3
Energiatehokkuusluokka	A

Energiankulutus kWh:a vuodessa, kun huomioon otetaan 220 vakiopesuohjelmaa 60 °C:n ja 40 °C:n puuvillaohjelmilla täydellä koneella ja puolitäytöllä sekä tehonsäästötilojen energiankulutus. Todellinen energiankulutus riippuu laitteen käyttötavasta.	130
Energiankulutus 60 °C:n vakiopuuvillaohjelmalla täydellä koneella, kWh	0,62
Energiankulutus 60 °C:n vakiopuuvillaohjelmalla puolitäytöllä, kWh	0,56
Energiankulutus 40 °C:n vakiopuuvillaohjelmalla puolitäytöllä, kWh	0,49
Tehonkulutus pois päältä -tilassa W	0,10
Tehonkulutus päällä-tilassa, W	0,98
Vedenkulutus litraa vuodessa, kun huomioon otetaan 220 vakiopesuohjelmaa 60 °C:n ja 40 °C:n puuvillaohjelmilla täydellä koneella ja puolitäytöllä. Todellinen vedenkulutus riippuu laitteen käyttötavasta	8300
Linkoustehokkuusluokka asteikolla G:stä (vähiten tehokas) A:han (tehokkain)	C
Suurin linkousnopeus, kierrosta minuutissa	1251
Jäännöskosteus %	62
60 °C:n vakiopuuvillaohjelma” ja ”40 °C:n vakiopuuvillaohjelma” ovat vakiopesuohjelmat, joita merkissä ja tuoteselosteessa annetut tiedot koskevat, ja että nämä ohjelmat sopivat normaaliliskaisen puuvillapyykin pesuun ja ovat yhdistetyn energian- ja vedenkulutuksensa kannalta tehokkaimmat ohjelmat.	-
Ohjelman kesto minuutteina 60 °C:n vakiopuuvillaohjelmalla täydellä koneella	170
Ohjelman kesto minuutteina 60 °C:n vakiopuuvillaohjelmalla puolitäytöllä	170
Ohjelman kesto minuutteina 40 °C:n vakiopuuvillaohjelmalla puolitäytöllä	170
Päälle jätettynä -tilan kesto minuutteina	5
Ilman akustinen melutaso db(A) pesun aikana	57
Ilman akustinen melutaso db(A) linkouksen aikana	78
Integroitu laite K/E	Ei

Yllä olevan taulukon tiedot ovat Euroopan unionin komission asetuksen 1015/2010 mukaiset direktiivin 2009/125/EY vaatimuksien mukaisesti.

17. YMPÄRISTÖNSUOJELU

Kierrätä materiaalit, jotka on merkitty merkillä . Kierrätä pakkaus laittamalla se asianmukaiseen kierrätysastiaan. Suojele ympäristöä ja ihmisten terveyttä kierrättämällä sähkö- ja elektroniikkaromut. Älä hävitä merkillä 

merkittyjä kodinkoneita kotitalousjätteen mukana. Palauta tuote paikalliseen kierrätyskeskukseen tai ota yhteyttä paikalliseen viranomaiseen.

www.electrolux.com/shop



192923650-A-292019

